

HYUNDAI

РУКОВОДСТВО ПОЛЬЗОВАТЕЛЯ

КОНДИЦИОНЕР НАСТЕННЫЙ

HAC-07/T-PRO

HAC-09/T-PRO

HAC-12/T-PRO

HAC-18/T-PRO

HAC-24/T-PRO

HAC-09i/T-PRO

HAC-12i/T-PRO

HAC-18i/T-PRO

HAC-24i/T-PRO



GENUINE PRODUCT OF
HYUNDAI CORPORATION

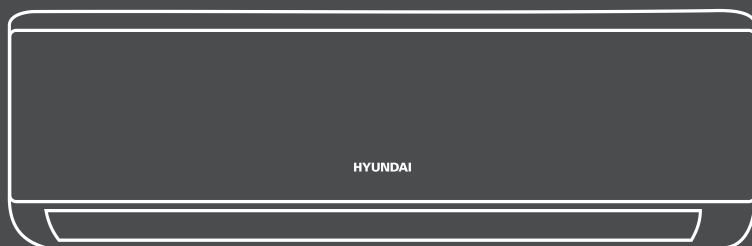

СОДЕРЖАНИЕ

Меры безопасности	3
Назначение	5
Описание прибора	6
Технические характеристики	7
Комплектация	10
Схема прибора	11
Установка	12
Подготовка к эксплуатации	22
Первый запуск прибора	22
Эксплуатация	23
Дисплей внутреннего блока	24
Пульт дистанционного управления	24
Техническое обслуживание	32
Очистка и уход	33
Коды ошибок	35
Порядок действий в случае обнаружения неисправности	36
Правила и условия монтажа	37
Транспортировка и хранение	38
Реализация	38
Утилизация	38
Гарантийный талон	39

Благодарим за выбор продукции HYUNDAI!

МЕРЫ БЕЗОПАСНОСТИ

- Перед использованием прибора внимательно ознакомьтесь с настоящим руководством пользователя. Сохраняйте настоящее руководство пользователя, гарантийный талон, чек, упаковочную коробку и по возможности другие элементы упаковки прибора.
- Не используйте прибор не по назначению.
- Регулярно проверяйте прибор и его кабель для выявления повреждений. Запрещено использовать прибор в случае обнаружения каких-либо повреждений.
- Прибор должен быть установлен в соответствии с государственными правилами монтажа электропроводки.
- Запрещается отсоединять панели или разбирать прибор.
- Не устанавливайте и не эксплуатируйте прибор в среде, содержащей газ, нефть, серу, или рядом с источниками тепла.
- Напряжение электросети в штепсельной розетке должно соответствовать номинальному напряжению, указанному в технических характеристиках прибора.
- Прибор должен быть подключен только к сети переменного тока с использованием розетки с защитным контактом, установленной надлежащим образом. Розетка должна всегда находиться в открытом доступе.
- Пользователь должен обеспечить установку прибора специалистом, который обязан заземлить его в соответствии с действующими нормами и подключить термоманитный размыкатель цепи. Не пытайтесь устанавливать прибор самостоятельно.
- Вилка и розетка с защитным контактом должны соответствовать друг другу; система заземления должна быть правильно смонтирована.
- Запрещается подключать линию заземления к газовой трубе и водопроводу. Это может вызвать поражение электрическим током.
- Не допускайте детей в рабочую зону во время установки внутреннего и внешнего блока.
- Прибор должен быть оснащен приспособлениями для отключения от питающей электрической сети при размыкании контактов во всех полюсах, что обеспечивает полное разъединение при перенапряжении III категории. Данные приспособления должны быть присоединены к фиксированной проводке в соответствии с правилами монтажа электропроводки.
- Использовать прибор возможно только с предохранителем с подходящей по максимальной силе потребляемого тока мощности или с другим защитным устройством.
- Запрещается менять предохранитель свинцовым проводом или другими материалами.
- Перед использованием прибора извлеките все элементы упаковки и установите воздушный фильтр. Использование кондиционера без соответствующего фильтра может привести к накоплению пыли на внутренних частях прибора и возникновению поломок.
- Специалист-установщик должен убедиться, что воздух не попадает в систему

хладагента, и проверить, нет ли утечки хладагента во время перестановки кондиционера.

- После установки прибора запустите пробный рабочий цикл и зафиксируйте операционные показатели.
- Легковоспламеняющиеся жидкости (спирт и т. п.) и баллоны, находящиеся под давлением (например аэрозоли), держите на расстоянии не менее 50 см от прибора.
- Регулярно проветривайте помещение, в котором используется прибор, особенно если рядом есть работающее газовое оборудование. Если прибор используется в помещении, которое невозможно проветривать, примите меры по предотвращению утечки газообразного хладагента, поскольку это может привести к пожару.
- Поток воздуха должен быть направлен правильно. Клапаны следует направить вниз при режиме обогрева и вверх при режиме охлаждения. Выбор оптимальной температуры убережет прибор от возможных повреждений.
- Не загораживайте каналы впуска или выпуска воздуха внутреннего и внешнего блоков. Блокировка этих каналов приводит к снижению продуктивности прибора, а также возможным поломкам и повреждениям.
- При установке кондиционера необходимо закрыть все места, через которые может происходить утечка воздуха.
- При работе кондиционера в режиме охлаждения не включайте без необходимости электрический свет или другие приборы, которые выделяют тепло. Закройте ставни и задерните шторы. При приготовлении пищи включайте вытяжку для удаления избыточного тепла.
- Не находитесь под прямым потоком холодного воздуха длительное время, это может навредить вашему здоровью. Будьте особенно осторожны при использовании прибора в помещениях с детьми, пожилыми или больными людьми.
- Не направляйте поток воздуха на растения и животных.
- Повреждение сетевого кабеля может привести к поражению током, короткому замыканию или возгоранию из-за перегрева. Следите, чтобы сетевой кабель не был согнут или зажат и не соприкасался с источниками тепла.
- Не рекомендуется подключать прибор к электросети при помощи удлинителей, разветвителей и переходников.
- Запрещается вносить изменения в конструкцию прибора.
- Запрещается вставать на прибор, класть на его поверхность какие-либо предметы.
- Не оставляйте открытыми двери и окна при включенном приборе.
- Предохраняйте прибор от контакта с водой. Не трогайте прибор влажными руками.
- Не вставляйте в прибор палки и прочие предметы. Это может привести к повреждениям.
- Прибор должен быть отключен от сети при длительном перерыве в эксплуатации, а также при чистке, обслуживании и ремонте.
- Чистка и техническое обслуживание должны осуществляться специалистом.
- Если из прибора появился дым или запах гари, немедленно отключите прибор от сети и обратитесь в сервисный центр.
- Прибор не предназначен для использования детьми, людьми с ограниченными физическими и умственными возможностями.

- Не разрешайте детям играть с прибором, аксессуарами, коробкой и прочими элементами упаковки.
- Площадь помещения, где устанавливается и используется оборудование, содержащее хладагент, должна превышать минимально допустимую площадь (м²), указанную в таблице с техническими характеристиками, в зависимости от количества хладагента в системе.
- В кондиционере используется хладагент– природный газ, не наносящий вреда окружающей среде, но являющийся легковоспламеняемым, поэтому необходимо соблюдать дополнительные меры предосторожности.
- Сетевая вилка должна всегда находиться в открытом доступе. Если это невозможно, убедитесь, что выключатель встроен в стационарное оборудование в соответствии с правилами установки электрооборудования.
- При включении и отключении кабеля питания из розетки держите его за вилку.
- Если контактный разъём кабеля питания загрязнен, протрите его сухой тканью.
- Не включайте и не отключайте вилку из розетки влажными руками.
- Запрещается подключать прибор к источнику питания через внешнее переключающее устройство, например, таймер, а также подключать его к цепи, которая регулярно включается и выключается коммунальной службой.
- Отключайте прибор от сети при длительном перерыве в эксплуатации, а также при чистке, обслуживании и ремонте.
- Не используйте прибор в помещении, где произошла утечка газа.
- Не используйте прибор при температуре в помещении ниже 0 °С.
- Предохраняйте прибор и сетевой кабель от воздействия высоких температур и попадания прямых солнечных лучей.
- Не используйте вблизи прибора горючий газ или легковоспламеняющиеся вещества (бензол, бензин, растворитель, нефть, спирт и т. д.).
- Запрещается самостоятельно ремонтировать прибор или менять детали. Все работы по ремонту и обслуживанию должны выполняться квалифицированным специалистом. Допускается использовать только оригинальные запчасти.
- Не допускайте избыточного загрязнения под воздействием факторов внешней среды, насекомых и животных, так как они могут привести к поломкам прибора и отказу в гарантийном обслуживании.

НАЗНАЧЕНИЕ

Кондиционер настенный предназначен для кондиционирования жилых и коммерческих помещений и не должен быть использован для других целей, таких как: сушка одежды, охлаждение продуктов и т. п.

ОПИСАНИЕ ПРИБОРА

Прибор предназначен для создания комфортных условий в помещении (поддержания температуры), что достигается за счет подготовленного воздушного потока, создаваемого вентилятором внутреннего блока. Созданный воздушный поток направляется управляемыми заслонками (вверх/вниз), а при наличии опции вертикальных заслонок влево/вправо. Воздушный поток создается из воздуха, поступающего через решетку передней панели на теплообменник через пылевой фильтр. На теплообменнике происходит подготовка воздуха в соответствии с выбранным режимом (нагрев, охлаждение, осушение). Поддержание установленной температуры осуществляется за счет поддержания температуры теплообменника внешним блоком.

Кондиционер не является источником воздуха и не обеспечивает приток свежего (уличного) воздуха, в связи с чем помещение необходимо периодически проветривать.

ВНИМАНИЕ!

Не проветривайте помещение во время работы кондиционера. Это может создать дополнительную нагрузку на вентилятор и компрессор, что в последствии может сократить срок службы прибора.

Для поддержания комфортного уровня влажности рекомендуем использовать увлажнитель воздуха. Увлажнитель должен включаться одновременно или сразу после окончания работы кондиционера для компенсации низкого уровня влажности воздуха. Оптимальный уровень влажности для помещений 40-60 %.

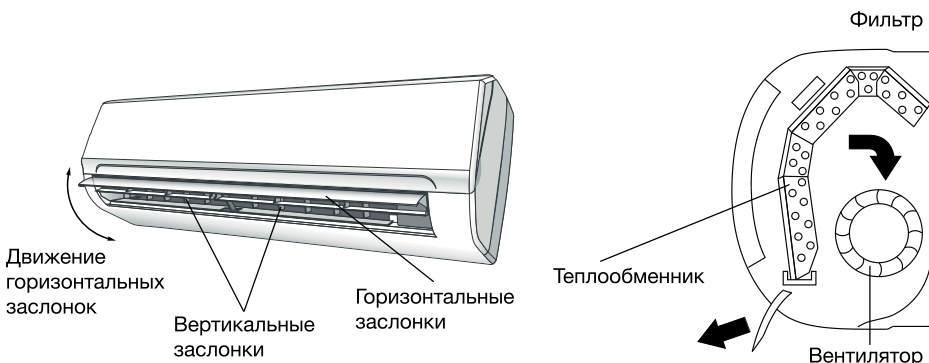

ТЕХНИЧЕСКИЕ ХАРАКТЕРИСТИКИ

Модель		НАС-07/Т-PRO	НАС-09/Т-PRO	НАС-12/Т-PRO	НАС-18/Т-PRO	НАС-24/Т-PRO	
Вид кондиционера		ON/OFF					
Тип		Тепловой насос					
Тип управления		Дистанционный					
Производительность, охлаждение	Вт	2050	2490	3230	4990	6450	
Производительность, обогрев		2200	2650	3520	5130	6740	
Коэффициент энергоэффективности EER		3.21					
Класс энергопотребления, охлаждение		A					
Коэффициент энергоэффективности COP		3.61					
Класс энергопотребления, обогрев		A					
Степень защиты		IPX4					
Отвод конденсата	л/час	0.8	1.0	1.2	1.8	2.2	
Давление	Высокое	мПа					
	Низкое						
		4.5					
		1.9					
Уровень шума внутреннего блока (S/N/M/L/Mute)	дБ (А)	39/36/33/30/27		41/39/36/32/30	43/40/38/34/32	43/41/38/37/35	
Уровень шума внешнего блока		48	49	50	52	54	
Электрические параметры							
Напряжение		220-240 В, ~50 Гц					
Диапазон напряжения сети		В	198~242				
Номинальная потребляемая мощность	Охлаждение	Вт	639	775	1005	1554	2005
	Обогрев	Вт	609	734	975	1420	1865
Ежегодный расход электроэнергии в режиме охлаждения		кВт·ч	320	388	503	777	1003
Максимальная потребляемая мощность	Охлаждение	Вт	1060	1400	1850	2650	2700
	Обогрев	Вт	1080	1260	1780	2350	3150

Модель		НАС-07/T-PRO	НАС-09/T-PRO	НАС-12/T-PRO	НАС-18/T-PRO	НАС-24/T-PRO	
Система охлаждения и вентиляции							
Тип хладагента/масса заправленного хладагента	кг	R32/0.380	R32/0.430	R32/0.440	R32/0.620	R32/0.880	
Компрессор	Тип	Ротационный					
	Бренд	GMCC	GMCC	RECHI	GMCC	HIGHLY	
Расширительное устройство	Капиллярная трубка						
Расход воздуха внутреннего блока (охлаждение/ обогрев)	м³/ч	430/450	440/450	550/550	780/800		
Коммуникации							
Соединительная трубка	Газ	Ø 9.52 (3/8")			Ø 12 (1/2")		
	Жидкость	Ø 6(1/4")					
Соединительные провода	Количество жил и номинальное сечение (мм²)	3x1.0;2x0.75				4 x 0.75; 2 x 0.75	
Прочие характеристики							
Обслуживаемая площадь	м²	до 20	до 25	до 35	до 50	до 65	
Длина трассы, max	м	15					
Перепад высот, max		5					
Диапазон рабочих температур	°C	16-31					
Диапазон значений температур окружающей среды		Внешний	Охлаждение: +15...+43/Обогрев: -7...+24				
		Внутренний	Охлаждение: +17...+32/Обогрев: 0...+27				
Размер прибора (В x Ш x Г)	Внутренний	190 x 698 x 255		201 x 777 x 250		206 x 910 x 294	
	Внешний	459 x 712 x 276			549 x 795 x 305	602 x 853 x 349	
Вес нетто	Внутренний	6.5		7.5		10	
	Внешний	20.5			31	39	
Размер упаковки (В x Ш x Г)	Внутренний	257 x 764 x 325		260 x 840 x 315		277 x 979 x 372	
	Внешний	481 x 765 x 310			575 x 835 x 328	628 x 890 x 385	
Вес брутто	Внутренний	8.5		9.5		13	
	Внешний	22.5			33.5	41.5	

 Класс защиты от поражения электрическим током – I

Модель		НАС-09i/T-PRO	НАС-12i/T-PRO	НАС-18i/T-PRO	НАС-24i/T-PRO	
Вид кондиционера		Инверторный				
Тип		Тепловой насос				
Тип управления		Дистанционный				
Производительность, охлаждение	Вт	2640 (700~3370)	3520 (1000~3810)	5280 (1300~5860)	7030 (1500~7500)	
Производительность, обогрев		2780 (700~3660)	3660 (1020~3960)	5420 (1300~6300)	7180 (1500~7900)	
Коэффициент энергоэффективности EER		3.21				
Класс энергопотребления, охлаждение		A				
Коэффициент энергоэффективности COP		3.61				
Класс энергопотребления, обогрев		A				
Степень защиты		IPX4				
Отвод конденсата	л/час	1	1.2	1.8	2	
Уровень шума внутреннего блока (S/N/M/L/ Mute)	дБ (А)	40/38/34/28/26		44/41/36/30/28	47/45/42/37/34	
Уровень шума внешнего блока	дБ (А)	49		54	55	
Электрические параметры						
Напряжение		220-240 В, ~50 Гц				
Диапазон напряжения сети	В	187~265				
Номинальная потребляемая мощность	Охлаждение	Вт	820	1095	1645	2190
	Обогрев		770	1013	1500	1985
Ежегодный расход элек-троэнергии в режиме охлаждения	кВт·ч	410	548	823	1095	
Максимальная потребляемая мощность	Охлаждение	Вт	1600	1800	2500	2800
	Обогрев		1600	1800	2500	2700
Тип хладагента/масса заправленного хладагента		R32/0.400	R32/0.460	R32/0.670	R32/1.040	
Компрессор	Тип	Ротационный				
	Бренд	GMCC		HIGHLY	SANYO	
Расход воздуха внутреннего блока в режиме охлаждения/обогрева	м³/ч	460/500	500/550	800/800	1000/1000	
Вентилятор внутреннего блока		Тангенциальный				

Модель		НАС-09i/T-PRO	НАС-12i/T-PRO	НАС-18i/T-PRO	НАС-24i/T-PRO	
Коммуникации						
Соединительные провода	Количество жил и номинальное сечение (мм ²)	4 x 1.0		4 x 0.75		
Соединительная трубка	Газ	дюйм	3/8		1/2	
	Жидкость		1/4			
Прочие характеристики						
Обслуживаемая площадь	м ²	до 25	до 35	до 50	до 65	
Длина трубопровода хладагента, max	м	15				
Перепад высот, max		5				
Диапазон рабочих температур	°C	16-31				
Диапазон значений температур окружающей среды		Внешний	Охлаждение: +15...+53/Нагрев: -15...+30			
		Внутренний	Охлаждение: +17...+32/Нагрев: 0...+30			
Размер прибора (В x Ш x Г)	Внутренний	мм	190 x 698 x 255	201 x 777 x 250	206 x 910 x 294	
	Внешний		459 x 712 x 276		549 x 795 x 305	602 x 853 x 349
Вес нетто	Внутренний	кг	6.5	7.5	10	
	Внешний		19.5	20	24.5	31
Размер упаковки (В x Ш x Г)	Внутренний	мм	257 x 764 x 325	260 x 840 x 315	277 x 979 x 372	
	Внешний		481 x 765 x 310		575 x 835 x 328	628 x 890 x 385
Вес брутто	Внутренний	кг	8.5	9.5	13	
	Внешний		21	21.5	27.5	33.5

 Класс защиты от поражения электрическим током – I

КОМПЛЕКТАЦИЯ

1

Упаковка внутреннего блока

Кондиционер настенный внутренний блок (IN)
 Пульт дистанционного управления (без элементов питания)
 Фиксатор настенный для пульта ДУ
 Крепёжный комплект
 Руководство пользователя с гарантийным талоном

2

Упаковка внешнего блока

Кондиционер настенный внешний блок (OUT)
 Дренажная трубка
 Адаптер для дренажной трубки
 Герметик
 Трубка теплоизоляционная
 Теплоизолента

СХЕМА ПРИБОРА

1. Монтажная пластина для крепления внутреннего блока к стене
2. Воздушный фильтр (устанавливается во внутреннем блоке)
3. Решетки для входа воздуха внутреннего блока
4. Передняя панель
5. Аварийная кнопка
6. Дефлекторы
7. Выход обработанного воздуха внутреннего блока
8. Трубопровод хладагента
9. Вход воздуха внешнего блока
10. Крышка бокса электроподключений
11. Выход воздуха внешнего блока
12. Дренажная трубка
13. Кабель электроподключений
14. Защитная крышка портов
15. Вентиль газовой линии
16. Вентиль жидкостной линии

Внутренний блок (IN)

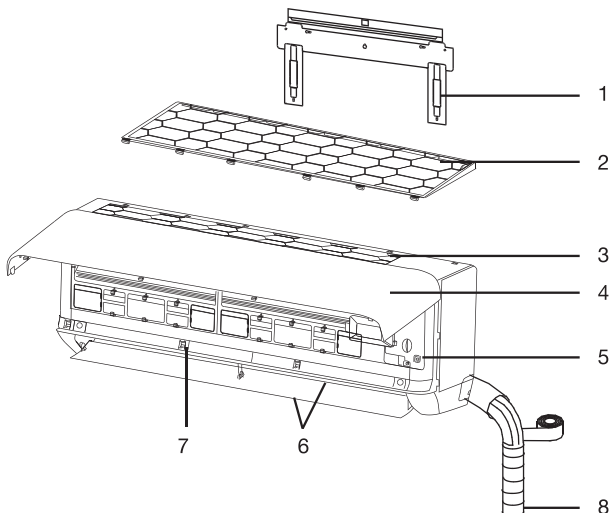

Внешний блок (OUT)

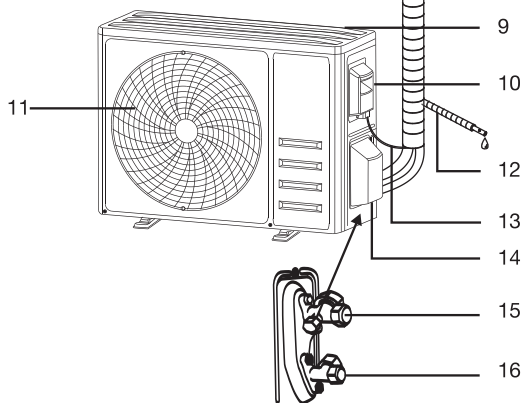

Примечание: внешний вид прибора может отличаться от схемы, приведенной в данном руководстве пользователя.

УСТАНОВКА

Установка внутреннего блока

Установка кондиционера должна выполняться только квалифицированными специалистами. Перед началом работ покупатель должен удостовериться в наличии у компании по установке или у конкретного специалиста соответствующей квалификации, опыта и необходимого инструмента.

Примечание: установка кондиционеров должна производиться в соответствии с требованиями местного законодательства.

Рекомендуемые инструменты для установки

Инструмент	Изображение	Инструмент	Изображение	Инструмент	Изображение
Стандартный гаечный ключ		Труборез		Вакуумный насос	
Регулируемый/серповидный ключ		Отвертки (с крестообразным и плоским лезвием)		Защитные очки	
Динамометрический ключ		Манометрическая станция		Рабочие перчатки	
Шестигранный гаечный ключ		Уровень строительный		Шкала хладагента	
Сверла и буровые наконечники		Расширительный инструмент		Микронный калибр	
Кольцевая пила		Амперметр-зажим			

Выбор места установки

- Не устанавливайте блок рядом с источниками тепла, пара или воспламеняющегося газа; рядом с электрической розеткой либо в местах, где он будет подвержен воздействию прямых солнечных лучей.
- Не устанавливайте блок в ванной комнате или рядом с бассейном. Избегайте установки внутреннего блока в коридорах и проходных помещениях.
- Установите внутренний блок кондиционера на надежную стену, которая не подвергается вибрациям. Расстояние между внутренним и внешним блоком должно быть минимальным. Убедитесь, что расстояние между прибором и стеной или потолком соответствует рисунку. Расстояние от внутреннего блока до антенны телевизора или радио должно быть не менее 3 метров, в противном случае кондиционер может создавать помехи.
- Расположение прибора на стене должно быть оптимальным для технического обслуживания.
- Убедитесь, что воздухозаборные и выпускные отверстия не будут заблокированы.
- Установите прибор таким образом, чтобы можно было осуществлять слив воды.
- Внутренний блок должен быть вне зоны доступа детей.

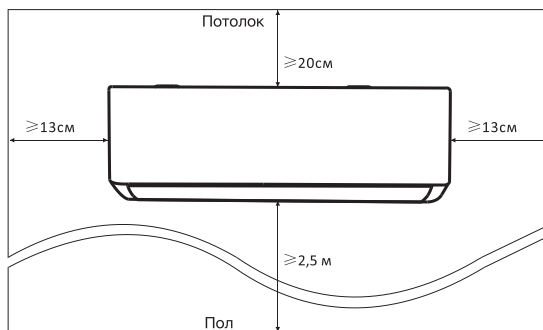

Крепление монтажной пластины

Выберите правильное расположение блока на стене. С помощью строительного уровня убедитесь, что блок располагается точно горизонтально, и разметьте расположение отверстий под винты. Просверлите дрелью отверстия в отмеченных местах. Вставьте в отверстия нейлоновые дюбели и закрепите монтажную пластину на стене с помощью винтов. Убедитесь, что монтажная пластина надежно закреплена.



Отверстие в стене для коммуникаций

Для вывода дренажной трубки и электрических соединений в наружной стене необходимо просверлить отверстие диаметром не менее 7 см. Для этого определите место для пробивки отверстия, установите фланец, чтобы скрыть повреждения от перфоратора, и пробейте отверстие под углом 5-10° в сторону улицы, чтобы обеспечить отведение конденсата самотеком.

ВНИМАНИЕ!

Чтобы избежать контакта со скрытыми системами электро-, водо- и газоснабжения, применяйте соответствующие металлоискатели или обратитесь в соответствующие коммунальные службы. Контакт с электропроводкой может привести к поражению электрическим током и пожару, а повреждение газопровода — к взрыву.

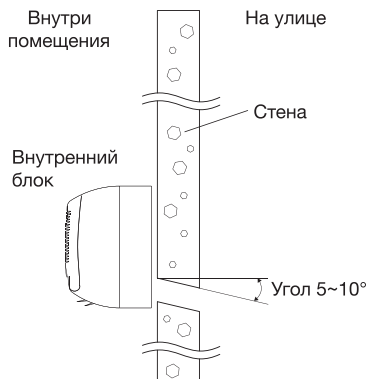

Прокладка трасс трубопровода хладагента

Трубы для подключения трубопровода хладагента могут идти в одном из направлений, обозначенных цифрами на рисунке. Если труба идет в направлении 1 или 3, удалите резаком пластиковые заглушки на корпусе внутреннего блока.

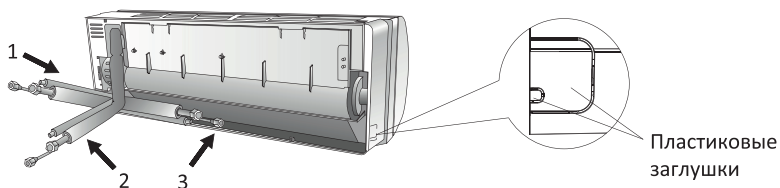

Примечание: края прорезов должны быть гладкими.

Осторожно разверните свернутые трубы, как показано на рисунке. Следите, чтобы трубки не заламывались. Не сгибайте трубки в одном месте более трех раз, в противном случае они утратят прочность. Наденьте гайку на трубу и развальцуйте трубу. Используйте для развальцовки труб строго эксцентриковую развальцовку.

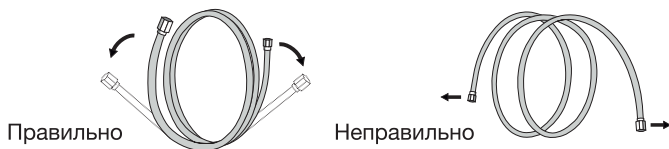

Примечания:

- Не снимайте с трубок пластиковые колпачки вплоть до момента монтажа труб.
- Не допускается, чтобы гайки соединения медных трубопроводов, соединения дренажного шланга и электрические соединения находились в полостях стен или в местах с сильно ограниченным доступом.

Подключение трубопровода хладагента

Удалите колпачок с трубы внутреннего блока (проверьте чтобы внутрь не попала влага и грязь). Соедините конусную гайку и конец развальцованной трубы так, чтобы они были направлены строго друг на друга под одним углом. Начинайте накручивать гайку от руки. Гайка должна свободно накручиваться от руки пока вплоть до соприкосновения с медной трубой в месте развальцовки. Затяните соединение, используя два гаечных ключа соответствующих размеров.

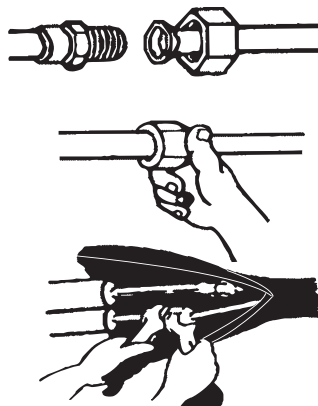

Примечание: всегда используйте два гаечных ключа для затяжки соединений.

Дренаж конденсата внутреннего блока

Монтаж дренажного шланга необходим для удаления (отвода) конденсата из внутреннего блока при работе прибора в режиме охлаждения.

Подсоедините сливной шланг к дренажному отверстию (у некоторых моделей таких отверстий два) и убедитесь в надежности крепления. Во избежание протечек оберните место соединения теплоизоляцией. Сливной шланг должен быть проложен под уклоном.

Сливной шланг должен быть проложен так, чтобы не было перегибов, волн, петель и других элементов, создающих свойства сифона. Не сгибайте сливной шланг, не оставляйте его висеть, не сворачивайте и не опускайте его конец в воду. Если сливной шланг был удлинен, место соединения должно быть герметичным и обмотано теплоизоляцией.

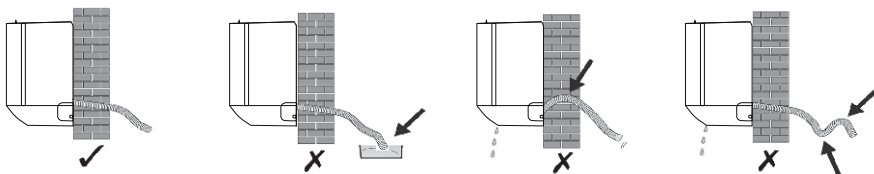

Примечание: дренажный шланг рекомендуется прокладывать вместе с трубопроводом хладагента до наружного блока и закреплять к кронштейну (под ножкой) с вылетом 5 см от края кронштейна. Это позволит избежать падения капель дренажа на подоконники окон этажей ниже.

Прокладка электрокоммуникаций

Поднимите переднюю лицевую панель и с помощью отвертки снимите крышку отсека электроподключений. Обожмите конец кабеля соответствующим наконечником (кольцевым или вилочного типа), заведите кабель в отсек электроподключений внутреннего блока и при помощи винта затяните наконечник в колодке. Кабель, соединяющий внутренний и наружный блоки, должен быть необходимого сечения и предназначенным для наружного использования.

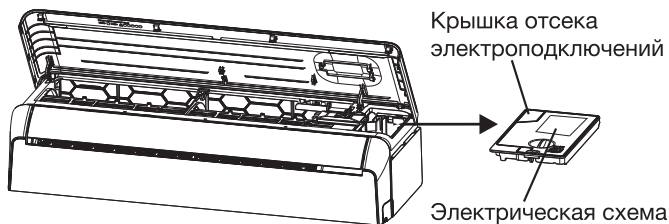

Подсоедините провода кабеля к клеммам, используя ту же нумерацию, что и во внутреннем блоке. Для наладки электрических соединений изучите электрическую схему на задней поверхности крышки. Зафиксируйте кабель. Обеспечьте надежное заземление. Закройте крышку отсека и лицевую панель.

Установка внутреннего блока

После монтажа коммуникаций необходимо обмотать трассу (медные трубы, сливной шланг, межблочный кабель) защитной тефлоновой лентой. Убедитесь в отсутствии перегибов, петель и т. д., а также в том, что сливной шланг находится снизу. Обмотайте соединительные части труб теплоизоляцией. Протяните трассу через отверстие, проложите вдоль стены и надежно закрепите внутренний блок на верхней части монтажной пластины. Плотнo прижмите нижнюю часть внутреннего блока к монтажной пластине до щелчка.

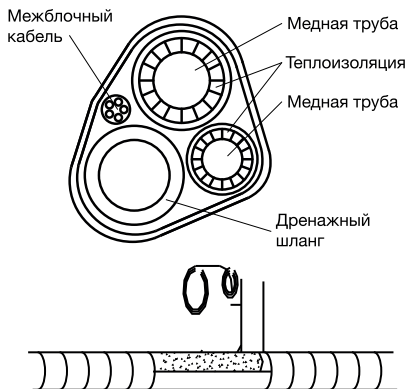

Обернуть защитной лентой

Если трубки хладагента уже были заложены в стену или вам необходимо отсоединить их от блока, выполните следующий порядок действий:

- Возьмитесь за оба конца нижней панели внутреннего блока и приложите небольшое усилие, чтобы снять панель.
- Закрепите верхнюю часть внутреннего блока на монтажной пластине (в случае монтажа – без трубопроводов и проводов).
- Приподнимите нижнюю часть внутреннего блока, контролируя необходимую фиксацию сверху, и раскройте удерживающие кронштейны (лапки), располо-

женные на монтажной пластине. Монтажные лапки позволяют зафиксировать внутренний блок с зазором от стены и монтажной пластины, облегчая доступ к трубкам и зоне проведения работ по их подключению.

- Выполните операции по подключению трубопроводов хладагента и сливного шланга согласно данному руководству.
- Закройте удерживающие кронштейны (лапки).
- Опустите нижнюю часть внутреннего блока и аккуратно надавите на нее, чтобы внутренний блок защелкнулся на нижних крючках монтажной пластины. Убедитесь в надежности фиксации.
- Установите на место нижнюю панель внутреннего блока.

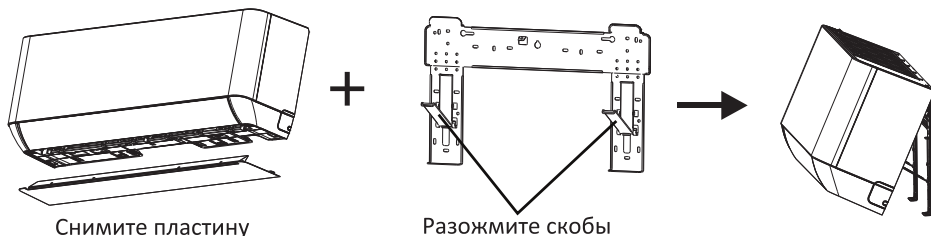

Установка внешнего блока

Выбор места установки

При выборе места установки внешнего блока руководствуйтесь следующими принципами:

- Наружный блок должен быть установлен на крепкую и надежную стену и хорошо закреплен. Если стена недостаточно прочная, установите блок на земле на подставке.
- Если блок подвергается вибрации, используйте резиновые прокладки или виброопоры.
- Не устанавливайте блок рядом с источниками тепла, пара и воспламеняющегося газа.
- Не устанавливайте блок в слишком ветреных и пыльных местах.
- Не устанавливайте блок в людных местах.
- Блок не должен подвергаться воздействию солнечных лучей. Если место солнечное, защитите корпус специальным кожухом (но убедитесь, что он не препятствует воздушному потоку).

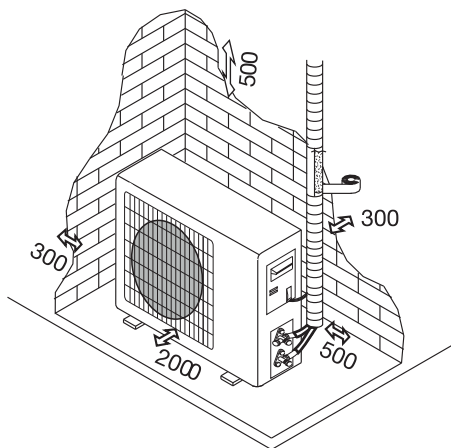

- Перед подключением труб и кабелей убедитесь, что вокруг блока есть необходимое пространство для работ и технического обслуживания.
- Убедитесь, что выбранное место и способ установки не нарушают местные правила.

Установка дренажной трубки

Во время работы кондиционера в режиме обогрева на наружном блоке образуется конденсат. Для отвода конденсата в поддоне внешнего блока предусмотрено дренажное отверстие.

Установите дренажную трубку в отверстие в поддоне, закрепите на ней дренажный шланг и отведите трубку в сторону. Убедитесь, что конденсат течет через дренажную трубку и одновременно не капает (сливается) на конструкции здания или на дорогу, где могут находиться люди.

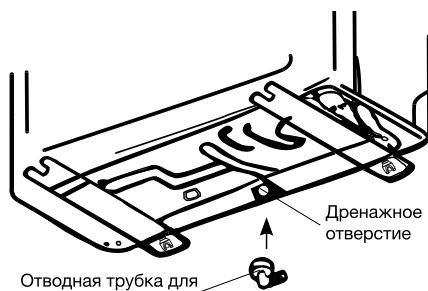

Примечание: во время работы наружного блока в режиме обогрева теплообменник наружного блока может покрываться инеем и обмерзать. Кондиционер периодически будет запускать режим разморозки, что будет приводить к оттаиванию теплообменника наружного блока и обильному сбросу влаги.

Монтаж внешнего блока

Разметьте места для анкеров, просверлите в стене отверстия и очистите их от пыли. При необходимости, для снижения вибрации и шума установите резиновые прокладки. Закрепите внешний блок на стене анкерами с помощью гаечного ключа.

Примечание: внешний блок можно установить с помощью кронштейна, выбираемого в соответствии с типом стены. Используйте все отверстия в кронштейнах для крепления блока к стене. Для снижения вибрации и надежного крепления используйте в четыре раза больше анкеров, чем обычно требуется для такого веса.

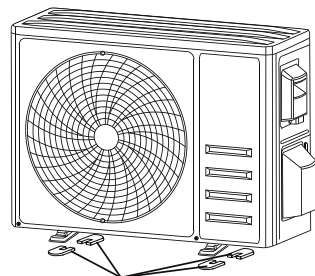

Резиновые прокладки (опционально)

Прокладка электрокоммуникаций

С помощью отвертки снимите крышку отсека электроподключений. Снимите кабельный зажим. Подсоедините провода кабеля к клеммной колодке в соответствии со схемой электроподключений, которая находится с обратной стороны крышки отсека электроподключений. Обожмите концы кабеля соответствующим наконечником (кольцевым или вилочного типа). Заведите кабель в отсек электроподключений внешнего блока и при помощи винта затяните наконечник в колодке. Закройте крышку.

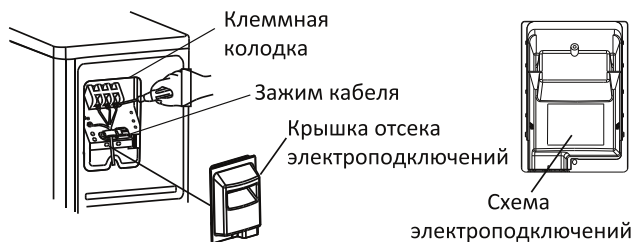

Примечания:

- Кабель, соединяющий внутренний и наружный блоки, должен быть необходимого сечения и предназначен для наружного использования.
- Наружный блок должен быть надежно заземлен.
- Во время прокладки кабеля электричество должно быть отключено.

Монтаж трубопровода хладагента

Снимите крышку над вентилями (при ее наличии). Снимите с вентиляей защитные колпачки. Снимите защитные колпачки с трубок и убедитесь, что концы трубок не засорены. Наденьте на трубы гайки и развальцуйте концы медных труб. Соедините руками медные трубы с посадочными местами на вентилях. Вручную закрутите гайки. Затяните соединения с помощью двух гаечных ключей соответствующего размера.

Чтобы избежать протечки, обратите внимание на следующие моменты:

- Затяните конусные гайки с помощью двух ключей. Старайтесь не повредить трубы.
- Если гайки недостаточно затянуты, может возникнуть протечка. При чрезмерном затягивании также вероятно протечка, поскольку фланец может быть поврежден.
- Наиболее надежное крепление обеспечивается с помощью ключа с ограничением по крутящему моменту и нераздвижного гаечного ключа.

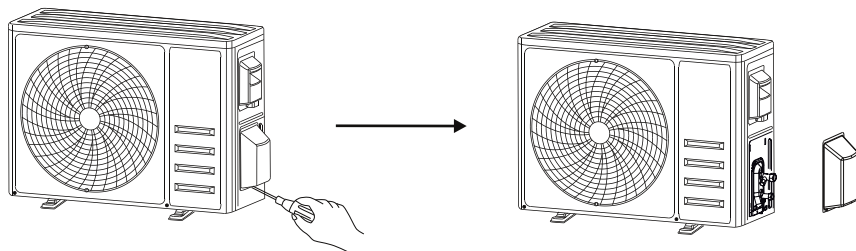

Снимите крышку над вентилями

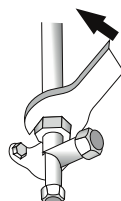
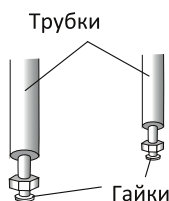

Вакуумирование

После подсоединения труб для циркуляции хладагента к внутреннему и внешнему блокам, необходимо удалить воздух и влагу из контура при помощи вакуумного насоса, так как они могут привести к окислению масла и поломке компрессора. Время, которое требуется для вакуумирования системы, зависит от ее объема, температуры и влажности воздуха. Минимальное время вакуумирования составляет 15 минут, либо убедитесь, что мановакуумметр показывает не меньше -0.1 МПа (-76 см рт. ст.).

Порядок действий по удалению воздуха и влаги из холодильного контура:

- Открутите и снимите защитные крышки с вентиля и сервисного порта.
- Подсоедините напорный рукав манометрической станции к сервисному порту вентиля низкого давления на внешнем блоке.
- Подсоедините запорочный шланг манометрической станции к вакуумному насосу.
- Откройте вентиль низкого давления манометрической станции, закрыв вентиль высокого давления.
- Запустите вакуумный насос и продолжайте вакуумирование не менее 15 минут.
- Закройте вентиль низкого давления на манометрической станции и выключите насос.
- Через 5 минут после остановки вакуумного насоса убедитесь, что давление не превышает 0.005 МПа. Если давление не растет, открутите на 1/4 оборота вентиль низкого давления на 5 секунд, затем быстро отсоедините напорный рукав.
- Проверьте все соединения на предмет утечек при помощи пены (мыла и воды) или при помощи течеискателя. Если утечек не обнаружено, откройте вентиль низкого давления, затем вентиль высокого давления.
- Закрутите защитные крышки вентиля и сервисного порта.

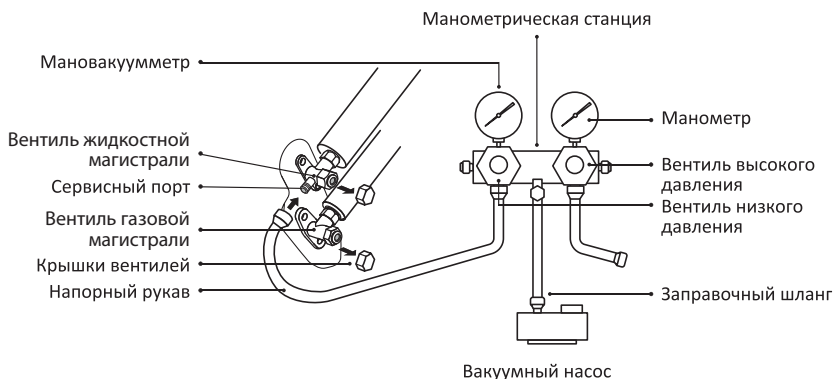

Дозаправка системы фреоном

Кондиционер в заводской комплектации заправлен фреоном на длину трассы не более 5 метров. Если длина трассы трубопровода хладагента превышает 5 метров, необходимо произвести дозаправку системы хладагентом. Расчет дозаправки производится по длине жидкостной трубы (трубы меньшего диаметра).

Дозаправка производится исключительно по весу, с использованием специальных высокоточных весов. Категорически не допускается дозаправка системы по давлению, звуку, опыту и т. д.

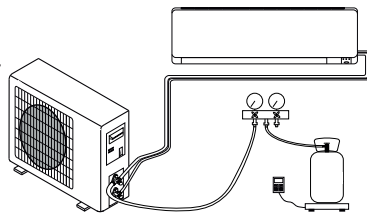

Примечание: максимальная длина трассы трубопровода хладагента составляет 20 метров, при большей длине трассы проконсультируйтесь с производителем.

Финальный монтаж

Зафиксируйте трубы на стене, предварительно обмотав их защитной изоляцией, с помощью зажимов или иных креплений. Загерметизируйте отверстие в стене через которое проходят трубы хладагента, чтобы исключить проникновение влаги и воздуха. Установите декоративный фланец (опционально). Убедись, что все пункты контрольного списка выполнены.

Описание	Контрольный список
Электрическая безопасность	<ul style="list-style-type: none">• Напряжение сети соответствует характеристикам прибора;• Провода соединены правильно, на линии нет разрывов;• Прибор должным образом заземлен и изолирован.
Изоляция	<ul style="list-style-type: none">• Дренажная трубка расположена правильно, без заломов;• Трубки для циркуляции хладагента верно подсоединены;• Внешний и внутренний блоки надежно закреплены;• Вентили открыты до конца;• Внутри блоков нет посторонних предметов;• Решетка воздухозаборника и передняя панель установлены.
Установка утечки	Места возможной утечки: соединения труб, место соединения вентилей и внешнего блока, золотник. Выясните, нет ли утечки, с помощью мыльной воды, нанеся ее на места возможной утечки, либо течеискателем. Проверяйте не менее 3 минут. Если течь будет обнаружена, затяните гайки в месте протечки. После оберните патрубок внешнего блока изоляционным материалом и замотайте изолентой.

ПОДГОТОВКА К ЭКСПЛУАТАЦИИ

- После хранения или транспортировки прибора в условиях пониженной температуры перед включением рекомендуется выдержать прибор в тепле в течение двух часов.
- Извлеките прибор из упаковки, освободив его от транспортировочных элементов.
- Убедитесь в том, что комплектация соответствует заявленной производителем, а все элементы прибора и сам прибор не повреждены.
- Убедитесь в том, что напряжение сети соответствует напряжению, указанному в технических характеристиках прибора.
- Полностью размотайте кабель питания.
- Подсоедините кабель питания к сети.

ПЕРВЫЙ ЗАПУСК ПРИБОРА

Перед запуском кондиционера специалист-установщик должен убедиться, что давление фреона в системе соответствует расчетному давлению кипения фреона для температуры при которой происходит измерение (запуск).

Включите кондиционер, нажав на кнопку ON/OFF на пульте дистанционного управления, и активируйте режим охлаждения или обогрева, нажав на кнопку MODE. Если вы включили режим охлаждения, установите самую низкую температуру. Если выбрали обогрев – установите самую высокую температуру. Проверьте работу кондиционера в обоих режимах в течение 8 минут.

Проверьте базовые параметры.

Тестирование внутреннего блока

- Кондиционер корректно включается и выключается?
- Работает ли таймер, сохраняются ли настройки?
- Горят ли лампочки-индикаторы на дисплее?

Тестирование наружного блока:

- Есть ли посторонние шумы?

Общее тестирование системы

- Температура выходящего воздуха соответствует выбранному режиму?
- Сливаются ли конденсат при работе в режиме охлаждения?
- Заслонки и дефлекторы вращаются корректно?

Кондиционер должен проработать в тестовом режиме не менее 30 минут. Выключите прибор с помощью пульта.

Примечание: запрещается использовать кондиционер, если условия эксплуатации не соответствуют условиям, оговоренным в данном руководстве пользователя.

ЭКСПЛУАТАЦИЯ

Перед включением прибора убедитесь, что температура окружающей среды находится в допустимом диапазоне значений.

В случае использования кондиционера в нарушение температурного диапазона, указанного в таблице ниже, кондиционер может перейти в защитный режим и временно прекратить работу.

Многочисленные попытки запуска кондиционера вне допустимого температурного диапазона могут привести к существенному сокращению срока службы кондиционера или появлению серьезных неисправностей.

Неинверторные кондиционеры

Температура Режим	Обогрев	Охлаждение	Режим Dry
В помещении	0...+27 °C	+7... +32 °C	
На улице	-7... +24 °C	+15...+43 °C	

Инверторные кондиционеры

Температура Режим	Обогрев	Охлаждение	Режим Dry
В помещении	0... +30 °C	+17...+32 °C	
На улице	-15... +30 °C	+15...+53 °C	

Примечание: после прекращения работы или смены режима потребуется около 3 минут для возобновления работы прибора.

Работа в аварийном режиме

Если пульт дистанционного управления потерян или не работает, поднимите переднюю панель, чтобы достичь аварийной кнопки кондиционера, и переведите прибор в необходимый режим.

Состояние прибора	Порядок действий	Звуковой сигнал	Режим
Ожидание	Нажмите аварийную кнопку	Один короткий звуковой сигнал	Охлаждение
Ожидание	Нажмите аварийную кнопку два раза	Два коротких звуковых сигнала	Нагрев
Работа	Нажмите аварийную кнопку	Долгий звуковой сигнал	Выключение

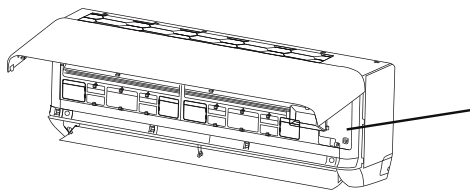

Откройте переднюю панель внутреннего блока

ДИСПЛЕЙ ВНУТРЕННЕГО БЛОКА

№	Индикатор	Функция
1	8.8	Индикатор времени, температуры и ошибок.
2	🕒 🕒	Индикатор таймера.
3	🌙	Ночной режим.
4	🌀	Индикатор включения/выключения прибора.
5	🔌	Индикатор включения.



Примечание: внешний вид индикаторов у разных моделей может отличаться, но их назначение одинаково.

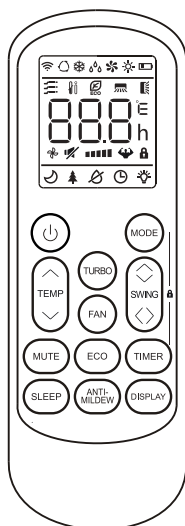

ПУЛЬТ ДИСТАНЦИОННОГО УПРАВЛЕНИЯ



Кнопки управления пульта ДУ

№	Кнопка	Назначение
1		Включение/выключение прибора.
2	^	Повышение уровня температуры/увеличение времени.
3	v	Понижение уровня температуры/уменьшение времени.
4	MODE	Выбор режима работы (АВТО, ОХЛАЖДЕНИЕ, ОСУШЕНИЕ, ВЕНТИЛЯЦИЯ, ОБОГРЕВ).
5	ECO	Включение/выключение ECO-режима.
		Длительное нажатие позволяет включить/выключить 8 режим обогрева (в зависимости от модели).
6	TURBO	Включение/выключение TURBO-режима (ускоренный режим обогрева/охлаждения).
7	FAN	Выбор скорости вентилятора (авто/низкий/средний/высокий).
8	TIMER	Установка таймера включения/выключения.
9	SLEEP	Включение/выключение ночного режима.
10	DISPLAY	Включение/выключение подсветки дисплея внутреннего блока.
11	SWING ⇄	Включение/выключение горизонтального движения заслонок или настройка направления потока воздуха вверх-вниз.
12	SWING <>	Включение/выключение вертикального движения заслонок или настройка направления потока воздуха влево-вправо.
13	I FEEL	Включение/выключение функции I FEEL.
14	MUTE	Включение/выключение бесшумного режима.
		Длительное нажатие позволяет включить/выключить режим GEN (зависит от модели).
15	ANTI-MILDEW	Включение/выключение функции ANTI-MILDEW.
16	MODE + TIMER	Включение/выключение функции блокировки от детей.
17	SWING ⇄ + SWING <>	Включение/выключение функции самоочистки (зависит от модели).
18	FAN + MUTE	Включение/выключение режима «БРИЗ» (зависит от модели).
19	SLEEP + DISPLAY	Включение/выключение функции ИОНИЗАЦИИ (зависит от модели).

Дисплей пульта ДУ

№	Индикатор	Значение
1		Заряд батареи.
2		Индикатор автоматического режима работы.
3		Индикатор режима охлаждения.
4		Индикатор режима осушения.
5		Индикатор режима вентиляции.
6		Индикатор режима обогрева.
7		Индикатор ECO-режима.
8		Индикатор таймера.
9		Индикатор температуры.
10		Индикатор скорости вентилятора.
11		Индикатор бесшумного режима.
12		Индикатор TURBO-режима (ускоренный режим обогрева/охлаждения).
13		Индикатор движения жалюзи по горизонтали.
14		Индикатор движения жалюзи по вертикали.
15		Индикатор ночного режима.
16		Индикатор режима ИОНИЗАЦИИ.
17		Индикатор функции I FEEL.
18		Передача сигнала пульта ДУ внутреннему блоку.
19		Индикатор режима «БРИЗ».
20		Блокировка от детей.
21		Индикатор подсветки дисплея внутреннего блока.
22		Индикатор функции ANTI-MILDEW.

Примечания:

- В некоторых моделях кнопки и индикаторы могут отличаться и располагаться иначе, но выполняют те же функции.
- Нажатие кнопки на пульте ДУ сопровождается звуковым сигналом.

Установка и замена элементов питания в пульте управления

Снимите крышку отсека батареек, сдвинув её по стрелке. Вставьте новые батарейки, проверив полярность (+ и -). Используйте две батарейки AAA (приобретаются отдельно). Не используйте аккумуляторы. Задвиньте крышку на место.

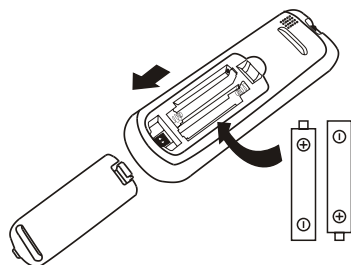

Примечания:

- Заменяйте старые батарейки новыми того же типа, когда изображения на дисплее становятся нечеткими.
- Если вы не пользуетесь пультом более 1 месяца, извлеките батареи, так как они могут протечь и повредить пульт ДУ.
- При ежедневной эксплуатации прибора срок службы элементов питания составляет около 6 месяцев.
- Батарейки следует утилизировать в соответствии с действующим законодательством.

Чтобы воспользоваться пультом, направляйте его на внутренний блок. Не оставляйте пульт под прямыми солнечными лучами или рядом с духовкой; не роняйте его и следите, чтобы на него не попадала влага.

У некоторых моделей пульта ДУ присутствует ручной переключатель режимов охлаждения или нагрева.

Положение переключателя	Функция
°C	Дисплей настраивается в градусах Цельсия.
°F	Дисплей настраивается в градусах по Фаренгейту.
Cool	Дисплей настраивается только в режиме охлаждения.
Heat	Дисплей настраивается в режимах охлаждения и обогрева.

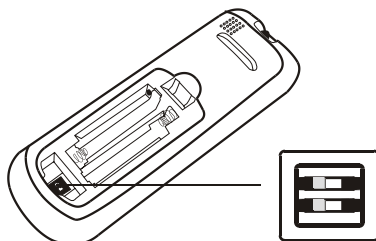

Примечания:

- Между пультом и приемником внутреннего блока не должно быть штор, дверей и других предметов.
- Храните пульт на расстоянии не менее 1 м от телевизоров и других электроприборов.

Управление кондиционером

Включение/выключение

Нажмите кнопку , чтобы включить кондиционер. Снова нажмите, чтобы выключить.



Выбор режима

Нажимая кнопку , вы можете выбрать один из следующих режимов работы кондиционера: AUTO, COOL, DRY, FAN, HEAT.

Режим охлаждения

Для установки режима охлаждения (COOL) нажимайте , пока на дисплее не появится знак . Установите нужную температуру кнопками $\wedge \vee$.

Режим обогрева

Для установки режима обогрева (HEAT) нажимайте , пока на дисплее не появится знак . Установите нужную температуру кнопками $\wedge \vee$.



Примечания:

- Если при активации режима обогрева внешний блок покрыт льдом или инеем, автоматически включится функция разморозки. Во время разморозки вентилятор внутреннего блока не работает. Разморозка может занять 2-10 минут. Кондиционер возобновит нагрев сразу после завершения разморозки.
- Процесс переключения кондиционера с режима охлаждения на режим обогрева занимает около 5 минут.

Режим DRY (осушение)



Для установки режима DRY нажимайте , пока на дисплее не появится знак .

Режим вентиляции (FAN)

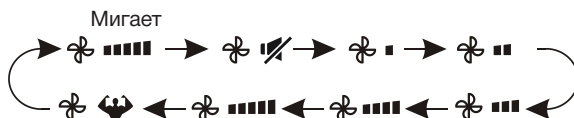

Для установки режима вентиляции нажимайте , пока на дисплее не появится знак . Чтобы отрегулировать скорость вентилятора, нажмите  и выберите один из 8 режимов: AUTO / MUTE / LOW / LOW-MID / MID / MID-HIGH / HIGH / TURBO.



Автоматический режим











Для установки автоматического режима (AUTO) нажимайте , пока на дисплее не появится знак . В автоматическом режиме режим работы будет устанавливаться в зависимости от температуры в помещении.

Блокировка от детей





Для блокировки всех кнопок одновременно нажмите и удерживайте кнопки  и . Повторите шаг для отключения функции.

Таймер

Установка таймера включения кондиционера



Убедитесь, что кондиционер выключен. Нажмите кнопку , на дисплее загорится значок таймера  и цифры  для установки времени. Кнопками   установите время, через которое кондиционер должен включиться. В интервале 0-10 часов шаг – 30 минут, в интервале 10-24 часа шаг – 1 час. Нажмите  для подтверждения установленного времени и выхода из режима настройки таймера. Затем с помощью кнопки  выберите нужный режим. Кнопками   установите необходимую температуру. Для отмены настроек таймера нажмите кнопку  еще раз.



Установка таймера выключения кондиционера

Убедитесь, что кондиционер включен. Нажмите кнопку  и кнопками   установите время, через которое кондиционер должен выключиться. Нажмите  для подтверждения установленного времени и выхода из режима настройки таймера. Для сброса настроек нажмите кнопку  еще раз.

Примечание: паузы между нажатием кнопок не должны быть дольше 5 секунд, в противном случае настройки будут сброшены.

Направления потока воздуха

Нажмите кнопку , заслонки начнут двигаться вверх вниз. На дисплее появится . Нажмите  еще раз, чтобы заслонки остановились в текущем положении.



Чтобы заслонки двигались влево вправо, нажмите  (данная функция может быть недоступна для некоторых моделей). На дисплее появится . Нажмите кнопку еще раз, чтобы заслонки остановились в текущем положении.

Примечание: положение дефлекторов, находящихся под заслонками, можно настроить вручную. С помощью дефлекторов можно направить воздух вправо или влево.



ВНИМАНИЕ!

- Во время регулировки потока воздуха кондиционер должен быть выключен.
- Не пытайтесь настроить положение заслонок вручную, это может повредить прибор.
- Не вставляйте в воздуховыпускное отверстие пальцы или другие предметы. Это может привести к травме.

Режим TURBO

В режиме TURBO кондиционер переходит в режим максимальной мощности, температура становится минимальной (при охлаждении) или максимальной (при обогреве), компрессор и вентилятор начинают работать на максимальной скорости. Чтобы активировать режим, нажмите . На дисплее загорится .



Бесшумный режим (MUTE)

В бесшумном режиме вентилятор внутреннего блока будет вращаться на самой низкой скорости; на дисплее пульта скорость вентилятора будет отображена как AUTO. Чтобы активировать режим, нажмите , на дисплее пульта появится знак . Нажмите снова, чтобы выключить режим.



Примечания:

- При нажатии кнопок  /  /  бесшумный режим будет отключен.
- Бесшумный режим не совместим с режимом DRY.

Режим ECO

В режиме ECO кондиционер может регулировать заданную температуру для экономии электроэнергии, при этом интенсивность охлаждения или обогрева снижается. Для включения режима нажмите . На дисплее пульта появится знак .

Ночной режим (SLEEP)

Нажмите кнопку  для включения ночного режима. На дисплее пульта появится знак . Нажмите снова, чтобы отключить режим.

Примечание: кондиционер вернется к предыдущим настройкам спустя 10 часов работы в ночном режиме.



Дисплей внутреннего блока

Дисплей отображает время, температуру и ошибки. Чтобы выключить LED-подсветку, нажмите кнопку . Нажмите еще раз, чтобы включить подсветку.

Режим I FEEL (опционально)



В данном режиме скорость вентилятора и температура задаются автоматически в соответствии с температурой в помещении для создания наиболее комфортных

условий (анализ воздуха осуществляется датчиком, расположенным во внутреннем блоке).

Для активации режима нажмите кнопку . На экране пульта появится знак . Нажмите еще раз, чтобы выключить режим. Режим будет автоматически отключен через 2 часа работы.

Режим GEN (опционально)

Режим GEN характеризуется ограниченной мощностью при работе кондиционера от генератора электричества.

Включите внутренний блок, нажмите и удерживайте в течение 3 секунд кнопку . Затем, нажимая , выберите режим ограничения мощности L3 - L2 - L1 -OF.

Рабочий ток (в % от номинального тока)

Режим L1 – 30 %



Режим L2 – 50 %

Режим L3 – 70 %

При выборе OF кондиционер выйдет из режима GEN в течение 2 секунд.

Режим «БРИЗ» (опционально)



В данном режиме вертикальные перфорированные заслонки поворачиваются перпендикулярно и перекрывают воздушный поток, что приводит к рассеиванию направленного воздушного потока.

Переведите кондиционер в режим охлаждения, затем одновременно нажмите и удерживайте 3 секунды кнопки  и . На экране пульта появится знак . Повторите шаги, чтобы выключить режим.

Примечание: данная функция работает только в режиме охлаждения.

Режим самоочистки SELF-CLEAN (опционально)

Данная функция помогает содержать теплообменник внутреннего блока в чистоте, что препятствует скоплению пыли, размножению бактерий и плесени.

Для активации режима выключите кондиционер и одновременно нажмите кнопки  и . Удерживайте их, пока не услышите звуковой сигнал; на экране пульта и дисплее внутреннего блока появится знак [AC].

Длительность самоочистки составляет 30 минут. Для преждевременного выхода из режима нажмите . По завершению самоочистки вы услышите 2 звуковых сигнала.

Запускать функцию самоочистки следует при соблюдении следующего температурного диапазона:



Внутренний блок	до + 30 °C
Внешний блок	от + 5 до + 30 °C

Примечания:

- Данная функция доступна только для инверторных моделей кондиционеров.
- Во время процедуры возможны щелчки, потрескивания и другие звуки, появляющиеся из-за термического расширения пластика.
- Рекомендуется запускать режим самоочистки не реже 1 раза каждые 3 месяца.

Режим ИОНИЗАЦИИ (доступно только для инверторных моделей)



В данном режиме ионизатор насыщает воздух в помещении отрицательно заряженными атомами кислорода (ионами) и вызывает ощущение свежести.

Нажмите и в течение 3 секунд удерживайте кнопки  и . На экране пульта появится знак . Повторите шаг, чтобы выключить режим.

Примечание: при включении функции будут активированы ионизатор/генератор плазмы/биполярный ионизатор/УФ-лампы (в зависимости от модели).

Функция ANTI-MILDEW (защита от плесени) (опционально)

Нажмите кнопку , чтобы активировать функцию защиты от плесени.

На дисплее появится индикатор . Нажмите кнопку  снова, чтобы отключить эту функцию.

Вы можете включить эту функцию, если прибор работал в режимах COOL/DRY более 30 минут. Прибор начнет работать в режиме обдува потоком воздуха в течение примерно 15 минут для просушки внутренних деталей во избежание образования плесени, а затем выключится.

Примечание: функция ANTI-MILDEW (защита от плесени) доступна только в режимах охлаждения и осушения.

Режим 8 °C HEATING (дежурный обогрев)

В данном режиме кондиционер автоматически включит обогрев, если температура в помещении упадет ниже 8 °C, и перейдет в ждущий режим, когда температура поднимется до 9 °C. Режим будет автоматически отключен, если температура в помещении станет выше 18 °C.

Для включения режима нажмите и в течение 3 секунд удерживайте кнопку , пока на экране пульта не появится знак [8°C].

ТЕХНИЧЕСКОЕ ОБСЛУЖИВАНИЕ

Техническое обслуживание кондиционеров (очистка и промывка теплообменников, проверка давления и т. д.) должно производиться специалистом не реже одного раза в год. Своевременное проведение профилактических работ позволит продлить срок службы прибора.

ОЧИСТКА И УХОД

- Регулярно удаляйте загрязнения с кондиционера.
- До начала обслуживания отключите питание кондиционера и подождите не менее 5 минут.
- Использование химических средств и растворителей (например, бензина) может повредить кондиционер. Для очистки используйте нейтральные моющие вещества и мягкую сухую или влажную ткань. Внутренний блок кондиционера нельзя промывать под водой ни при каких обстоятельствах.
- Не используйте для чистки кондиционера или пульта ДУ металлическую щетку – это может повредить поверхность.
- Регулярно проверяйте загрязнение воздушного фильтра и проводите его очистку: сильное загрязнение мешает прохождению воздуха через теплообменник и может привести к недостаточной эффективности и поломке прибора.
- Не прикасайтесь к металлической части корпуса при снятии передней панели – это может привести к травме.
- После демонтажа фильтрующей рамки не прикасайтесь к ребрам внутреннего блока, чтобы избежать повреждений и царапин.

<p>Очистка внутреннего блока</p>	 <p>Бережно протрите поверхность</p> <p>Выжмите излишнюю влагу</p>
<p>Демонтаж, очистка и установка рамки воздушного фильтра</p>	<ul style="list-style-type: none"> • Возьмитесь за ручку на рамке секции воздушного фильтра и потяните ее к себе, затем извлеките рамку из прибора. Фильтр извлекается из рамки в направлении вниз. • В случае загрязнения воздушного фильтра очистите его: это необходимо для поддержания здоровой атмосферы внутри помещения и обеспечения эффективной и надежной работы прибора. • Очистите воздушный фильтр мыльным раствором и высушите его.  <p>Поднимите лицевую панель</p> <p>Извлеките фильтр</p> <ul style="list-style-type: none"> • При установке рамки воздушного фильтра обратно вставьте край рамки в соответствующие направляющие, затем задвиньте рамку до упора в корпус кондиционера.

<p>Очистка внутренних полостей кондиционера</p>	<ul style="list-style-type: none"> • Ослабьте крепление посередине заслонки, отогните его наружу и извлеките заслонку. • Возьмитесь за оба конца нижней панели внутреннего блока и снимите ее, надавливая вниз. • Ослабьте большим пальцем крепление блока дефлекторов и извлеките их. • Очистите блок дефлекторов и заслонки мыльным раствором воды и высушите его. • Снова установите его в кондиционер.  <p>ВНИМАНИЕ! Очистка внутренних полостей внутреннего блока должна выполняться специалистом.</p>
<p>Обслуживание после длительного перерыва в эксплуатации</p>	<p>Если кондиционер не используется в течение длительного времени, извлеките батарейки из пульта дистанционного управления и отключите питание кондиционера.</p> <p>При начале эксплуатации после длительного отключения:</p> <ul style="list-style-type: none"> • произведите очистку устройства и секции воздушного фильтра; • проверьте, нет ли препятствий на входе и выходе воздуха, как у внутреннего, так и наружного блока; • проверьте качество соединения и направление отвода дренажного шланга; • проверьте подключение электропитания; • установите батарейки в пульт дистанционного управления.

Примечание: внешний вид вашего прибора может отличаться от схемы, приведенной в данном руководстве пользователя.

КОДЫ ОШИБОК

Ошибка на дисплее внутреннего блока	Описание ошибки
E1	Ошибка датчика температуры входящего воздуха.
E2	Ошибка датчика температуры теплообменника внутреннего блока.
E3	Ошибка датчика температуры теплообменника внешнего блока.
E4	Обнаружена утечка фреона (несоответствие измеренных значений).
E6	Ошибка вентилятора внутреннего блока и/или ошибка связи между DC -вентилятором и платой управления.
E7	Ошибка датчика температуры наружного воздуха.
E0	Ошибка взаимодействия внутреннего и внешнего блоков.
E8	Ошибка датчика температуры трубы нагнетания внешнего блока.
E9	Ошибка инверторного модуля (IPM) внешнего блока.
EA	Ошибка по датчику тока внешнего блока.
EE	Ошибка главной платы управления (PCB EEPROM) внешнего блока.
EH	Ошибка вентилятора наружного блока (DC motor).
EF	Ошибка датчика температуры трубы всасывания наружного блока.

ПОРЯДОК ДЕЙСТВИЙ В СЛУЧАЕ ОБНАРУЖЕНИЯ НЕИСПРАВНОСТИ

Неисправность	Возможная причина
Кондиционер не работает	Отключено электропитание/вилка не включена в розетку.
	Повреждение вентилятора наружного или внутреннего блока.
	Повреждение термоманитного прерывателя цепи компрессора.
	Поврежден плавкий предохранитель.
	Повреждены контакты.
	Кондиционер находится в защитном режиме.
	Напряжение в сети ниже или выше допустимого для прибора.
	Активна функция включения таймера.
Повреждения в блоке электроподключений.	
Специфичный запах	Загрязненный фильтр.
Шум текущей воды	Звук хладагента в трубах.
Образование тумана в месте выхода воздуха из кондиционера	Это происходит, если воздух в комнате становится очень холодным, например в режимах COOL и DRY.
Странный звук, щелчки	Звук возникает из-за расширения и сжатия лицевой панели от изменения температур и не свидетельствует о наличии проблемы.
Недостаточный поток теплого или холодного воздуха	Неподходящая настройка температуры.
	Отверстия входа или выхода воздуха заблокированы.
	Воздушный фильтр загрязнен.
	Вентилятор настроен на минимальную скорость.
	В помещении есть другие источники тепла.
Нет или недостаточно хладагента.	

Кондиционер не реагирует на команды с пульта управления	ПДУ находится на слишком большом расстоянии от внутреннего блока.
	Дисплей выключен.
	Между ПДУ и внутренним блоком находятся препятствия.
	Батарейки в ПДУ разряжены (заменить).
Дисплей выключен	Дисплей выключен с пульта кнопкой DISPLAY.
	Отключено электропитание кондиционера.

ВНИМАНИЕ!

- **Механические повреждения корпуса, аксессуаров и комплектующих частей не являются гарантийными случаями.**
- **В случае поломки не пытайтесь ремонтировать прибор самостоятельно. Обращайтесь в авторизованные сервисные центры.**

Немедленно выключите кондиционер и отсоедините кабель от сети, если:

- Работающий кондиционер издает странные звуки (хруст, писк, громкий гул, треск и т. д.).
- Повреждена защитная крышка электронного блока управления.
- Повреждены плавкие предохранители или выключатели.
- В прибор попала вода или посторонние предметы.
- Кабели или розетка перегрелись.
- От прибора исходит сильный запах и/или дым.
- Дисплей отображает сообщения об ошибках.

ПРАВИЛА И УСЛОВИЯ МОНТАЖА

Монтаж производится в соответствии с настоящим руководством пользователя.

ТРАНСПОРТИРОВКА И ХРАНЕНИЕ

- Транспортировка прибора проводится всеми видами транспорта в соответствии с правилами перевозки грузов.
- При транспортировке в заводской упаковке необходимо обеспечить защиту от повреждений, исключив возможность воздействия атмосферных осадков и агрессивной среды.
- При транспортировке без заводской упаковки рекомендуется использовать воздушно-пузырьковую пленку и тару из гофрированного картона.
- Рекомендуется качественно обернуть каждый элемент прибора в пленку и расположить в таре вертикально.
- Свободное расстояние между элементами прибора необходимо проложить воздушно-пузырьковой пленкой или сложенным картоном с целью исключения их свободного перемещения по таре в процессе транспортировки.
- Храните прибор в чистом закрытом сухом помещении при температуре окружающей среды в диапазоне от 5 до 40 °С и относительной влажности не выше 70 %, при отсутствии в окружающей среде пыли, кислотных и других паров, отрицательно влияющих на материалы электроприборов.

Сведения об ограничениях в использовании прибора с учетом его предназначения для работы в жилых, коммерческих и производственных зонах

Данный прибор предназначен только для работы в домашних или коммерческих зонах в соответствии с назначением и мерами безопасности, описанными в данном руководстве пользователя.

РЕАЛИЗАЦИЯ

Прибор предназначен для реализации через розничные торговые сети и не требует специальных условий.

УТИЛИЗАЦИЯ

- В целях защиты окружающей среды после окончания срока службы прибора и элементов питания не выбрасывайте их вместе с обычными бытовыми отходами. Передайте прибор и элементы питания в специализированные пункты для дальнейшей утилизации.
- Отходы, образующиеся при утилизации изделий, подлежат обязательному сбору с последующей утилизацией в установленном порядке.
- Для получения дополнительной информации об утилизации данного прибора обратитесь в местный муниципалитет, службу утилизации бытовых отходов или в магазин, где вы приобрели данный прибор.
- Данный прибор соответствует требуемым европейским и российским стандартам безопасности и гигиены.

Наименование устройства

Модель

Серийный номер

Дата продажи

Фирма-продавец

Адрес фирмы-продавца

Телефон фирмы-продавца

С условиями гарантийного обслуживания ознакомлен и согласен.
Подтверждаю получение исправного изделия. Претензий к
внешнему виду не имею.

Печать

Подпись покупателя

Отрывной талон 1

Отрывной талон 2

Отрывной талон 3

Модель

Модель

Модель

Серийный номер

Серийный номер

Серийный номер

Дата продажи

Дата продажи

Дата продажи

Продавец:

Продавец:

Продавец:

Информация о покупателе:

Информация о покупателе:

Информация о покупателе:

ГАРАНТИЙНЫЕ ОБЯЗАТЕЛЬСТВА

Уважаемый покупатель!

При оформлении покупки требуется проверки комплектности, внешнего вида и основных режимов работы изделия, правильности и полноты заполнения настоящего гарантийного талона, Компания HYUNDAI выражает Вам признательность за Ваш выбор. При возникновении каких-либо проблем при эксплуатации изделия обращайтесь в ближайшие авторизованные сервисные центры (АСЦ). Адреса и телефоны АСЦ Вы можете узнать: в магазине; у наших дилеров; на сайте компании: www.hyundai-electronics.com.ru; по телефону: 8 800 302 03 94. Только эти сервисные центры имеют право и соответствующую квалификацию обслуживать технику HYUNDAI. Убедительно просим Вас во избежание недоразумений внимательно изучить Инструкцию по эксплуатации и проверить правильность заполнения гарантийного талона. Гарантийные обязательства утрачивают силу при возможности однозначного определения гарантийности изделия для чего необходимо: наличие правильно и четко указанных в гарантийном талоне модели, серийного номера, а также совпадение серийного номера и модели на изделии с указанными в гарантийном талоне. Запрещается вносить какие-либо изменения в идентификационные данные в гарантийном талоне и на изделии, а также стирать их или переписывать. Нарушение этих условий может привести к необходимости проведения экспертизы для установления гарантийности изделия. Данным гарантийным талоном компания HYUNDAI подтверждает принятие на себя обязательств по удовлетворению требований потребителей, установленных действующим законодательством о защите прав потребителей, в случае обнаружения недостатков изделия. Однако, компания HYUNDAI оставляет за собой право отказать в гарантийном сервисном обслуживании изделия в случае несоблюдения изложенных ниже условий. Все условия гарантийных обязательств действуют в рамках законодательства о защите прав потребителей и регулируются законодательством страны, на территории которой они предоставляются.

Гарантийный срок

Гарантийные обязательства действуют в течение 24 (двадцати четырёх) месяцев с даты продажи изделия, при соблюдении настоящих Условий, При отсутствии чека, подтверждающего дату продажи, и отсутствия печати продавца в гарантийном талоне, гарантийный срок исчисляется от даты выпуска и равен 24 (двадцати четырёх) месяцам.

Условия гарантии

- Гарантия предоставляется только на модели, официально поставляемые компанией HYUNDAI и прошедшие сертификацию.
- Гарантия предоставляется покупателям, приобретающим и использующим свой товар для личных или бытовых нужд.
- Покупатель обязуется при возникновении неисправности в изделии обратиться в АСЦ для проведения гарантийного ремонта.
- Гарантийные обязательства не распространяются на принадлежности и аксессуары, входящие в комплектность изделия - элементы питания (батареи, аккумуляторы), монтажные приспособления, также гарантия не распространяется на:

- микроволновые печи: на решётки для гриля, стеклянные блюда, роликовые кольца, муфты вала мотора, элементы пароварки, лампы подсветки, слюдяные пластины, предохранители, аккумуляторы;
- духовые шкафы: на внешие и внутренние стекла дверей, стеклянные поверхности панели управления, ручки двери и ручки управления, подносы, решетки, телескопические направляющие, стеклянные тарелки, керамические тарелки, вертела, термощупы, лампы подсветки;
- пылесосы: на щетки, насадки, трубки, шланги, пылесборники, фильтры, аккумуляторы;
- стиральные машины: на шланги для подвода и слива воды;
- посудомоечные машины: на шланги для подвода и слива воды, корзины для загрузки посуды, распыриватели, лампы подсветки;
- варочные панели: на стеклянные поверхности, ручки управления, чугунные решетки, газовые конфорки, жиклеры;
- кухонные вытяжки: на декоративные короба, воздуховоды, лампочки, фильтры;
- холодильники: на поли, лотки и ящики, лампочки;
- прочую ИМТ: на аксессуары и принадлежности, идущие в комплекте, расходные материалы (предметы с ограниченным сроком службы), пульты дистанционного управления.

- Изделие снимается с гарантийного обслуживания в случаях:

- если изделие использовалось в целях, не соответствующих его прямому назначению;
- если нарушены правила эксплуатации, изложенные в Руководстве по эксплуатации;
- нарушения сохранности гарантийных пломб;
- если изменен, удален или неразборчив серийный номер изделия;
- изменения внутреннего устройства или попытки самостоятельного ремонта изделия;
- получения деформации, изменения геометрии корпуса товара;
- монтажа, подключения и установки изделия, выполненных не в соответствии с Руководством по эксплуатации;

- Гарантийные обязательства не распространяются на:

- механические повреждения, возникшие после передачи изделия потребителю;
- повреждения, вызванные воздействием влаги, высоких или низких температур, коррозий, окислением;
- повреждения, вызванные попаданием внутрь посторонних предметов, веществ, жидкостей, насекомых, животных;
- повреждения, вызванные стихией, пожарами, бытовыми факторами, случайными внешними факторами (скачок напряжения в электрической сети, гроза и т.п.);
- дефекты, возникшие вследствие естественного износа при эксплуатации изделия. При этом под естественным износом понимается последствие эксплуатации изделия, вызвавшие ухудшение их технического состояния и внешнего вида из-за использования данного изделия или использования агрессивных чистящих средств, приведших к утрате символов и надписей на внешних поверхностях товара;
- некомплектность товара, которая была обнаружена покупателем после передачи товара от продавца;
- повреждения, вызванные несоответствием стандартам параметров электрических сетей и других подобных внешних факторов.

В вышеуказанных случаях Изготовитель снимает с себя ответственность за возможный вред, прямо или косвенно нанесенный производящей людям, домашним животным, имуществу.

7. Изделие может быть снято с гарантийного обслуживания, если будет установлено, что нарушены гарантийные пломбы, имеются следы разборки и других, не предусмотренных инструкцией по эксплуатации, вмешательств.

8. Не подлежат гарантийному ремонту изделия с дефектами, возникшими вследствие выхода из строя деталей, обладателей ограниченным сроком службы или ограниченным гарантийным сроком.

9. Настройка и установка (сборка, подключение и т.п.) изделия, описанные в документации, прилагаемой к товару, могут быть выполнены как самим пользователем, так и специалистами АСЦ соответствующего профиля и фирм-продавцов (на платной основе). При этом лицо (организация), установившее изделие, несет ответственность за правильность и качество установки (настройки). Стоит обратить внимание на значимость правильной установки изделия, как для его надежной работы, так и для получения гарантийного и бесплатного сервисного обслуживания. Необходимо требовать от специалиста по установке внести все необходимые сведения об установке в гарантийный талон.

10. Настройка изделия, порядок которой изложен в Руководстве по эксплуатации, не относится к гарантийному обслуживанию. Производитель оставляет за собой право изменять характеристики устройств и их комплектность без предварительного уведомления.

Уважаемые покупатели! Перед обращением в сервисный центр внимательно изучите раздел «Возможные неисправности» в Руководстве по эксплуатации.

По лицензии Hyundai Corporation Holdings, Korea
Licensed by Hyundai Corporation Holdings, Korea

Отрывной талон 3

Дата поступления

Дата выполнения

Характер ремонта

Сервисный центр:

Прибор принят, претензий не имею

Подпись

Отрывной талон 2

Дата поступления

Дата выполнения

Характер ремонта

Сервисный центр:

Прибор принят, претензий не имею

Подпись

Отрывной талон 1

Дата поступления

Дата выполнения

Характер ремонта

Сервисный центр:

Прибор принят, претензий не имею

Подпись

HYUNDAI



GENUINE PRODUCT OF
HYUNDAI CORPORATION

КОНТАКТНАЯ ИНФОРМАЦИЯ

Изготовитель:

Мерлион Консалтинг Сервисез (Шэньчжэнь) Ко., Лтд.

Адрес: офис 5B55, здание 8, Синхуа Гун Е Да Ша, №4, ул. Гун Е Лю, Наньшань,
г. Шэньчжэнь, Китай

Сделано в Китае

Merlion Consulting Services (Shenzhen) Co., Ltd.

Address: №5B55, Building 8, Xinghua Gong Ye Dasha, №4, Gong Ye Liu Road, Nanshan
District, Shenzhen, China

Made in China

Импортер и организация, уполномоченная на принятие претензий от потребителей:

ООО «Мерлион»

Россия, Московская обл., г. Красногорск, б-р Строителей, д. 4

По лицензии Hyundai Corporation Holdings, Корея

Licensed by Hyundai Corporation Holdings, Korea

Изготовитель оставляет за собой право изменения комплектации, технических характеристик и внешнего вида товара.

Для получения более подробной информации о приборе посетите сайт:

www.hyundai-electronics.com.ru

Адреса сервисных центров указаны на сайте:

www.hyundai-electronics.com.ru/support/service/

Срок службы прибора составляет 5 лет при условии использования прибора в строгом соответствии с настоящим руководством пользователя.

Сведения о серийном номере указаны на упаковке и стикере прибора.

Дата производства указана на упаковке и стикере прибора.

Срок гарантии: 2 года*

*в соответствии с гарантийными условиями



V1.24