

HYUNDAI

РУКОВОДСТВО ПОЛЬЗОВАТЕЛЯ

ВСТРАИВАЕМЫЙ ДУХОВОЙ ШКАФ

HEO 45411 BE | HEO 45411 BG

HEO 45411 WG



GENUINE PRODUCT OF
HYUNDAI CORPORATION

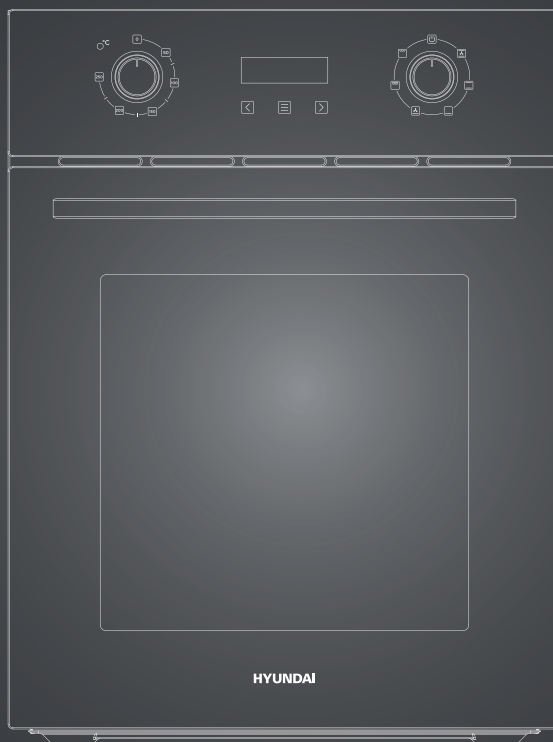

Содержание

Общие меры безопасности	3
Специальные меры безопасности	4
Заземление	6
Назначение.....	6
Технические характеристики.....	6
Комплектация	7
Схема прибора	8
Панель управления	8
Установка	9
Подготовка к эксплуатации	12
Эксплуатация.....	13
Очистка и уход.....	18
Порядок действий в случае обнаружения неисправности.....	21
Правила и условия монтажа	22
Транспортировка и хранение	22
Реализация.....	22
Утилизация	23
Гарантийный талон	25

Благодарим вас за выбор продукции HYUNDAI!

ОБЩИЕ МЕРЫ БЕЗОПАСНОСТИ

- Перед началом использования прибора внимательно ознакомьтесь с настоящим руководством пользователя. Сохраняйте настоящее руководство пользователя, гарантийный талон, чек, упаковочную коробку и по возможности другие элементы упаковки прибора.
- Изготовитель не несет ответственности за поломку прибора или ущерб, возникшие в результате неправильного или не предусмотренного настоящей инструкцией использования прибора.
- Регулярно проверяйте прибор и его кабель для выявления механических повреждений и не используйте прибор в случае их обнаружения.
- Перед использованием прибора убедитесь в соответствии рабочего напряжения прибора и напряжения электросети.
- Подключайте прибор к розетке с заземлением.
- Подключайте прибор только к источнику переменного тока. Для дополнительной защиты рекомендуется установить устройство защитного отключения (УЗО). Для установки обратитесь к специалисту.
- Не рекомендуется подключать прибор к электросети при помощи удлинителей, разветвителей и переходников.
- Во избежание перегрузки электрической сети не рекомендуется включать одновременно несколько устройств с большим потреблением мощности.
- Не подключайте прибор к источнику питания до окончания установки.
- Используйте прибор только по назначению. Прибор не предназначен для промышленного применения.
- Не используйте прибор на открытом воздухе.
- Не используйте прибор в местах, где распыляются аэрозоли или есть легковоспламеняющиеся жидкости.
- Не размещайте прибор вблизи источников воды и других жидкостей, а также рядом с нагревательными или отопительными приборами.
- Берегите прибор и сетевой кабель от воздействия высоких температур, прямых солнечных лучей, сырости и прочих негативных воздействий.
- Не включайте прибор, если он упал, даже при отсутствии внешних повреждений до того, как его осмотрит специалист. Обратитесь в специализированный сервис.
- Следите, чтобы сетевой кабель прибора не соприкасался с горячими поверхностями и острыми предметами.
- При отключении прибора от сети держитесь за вилку, не тяните за кабель.
- В случае повреждения кабеля использование прибора запрещено.
- При обнаружении неисправности, а также при появлении постороннего запаха или шума немедленно отключите прибор от сети.

- Прибор не предназначен для использования детьми, людьми с ограниченными физическими и умственными возможностями.
- Не разрешайте детям играть с прибором, аксессуарами, коробкой и прочими элементами упаковки.
- Запрещается самостоятельно ремонтировать прибор или вносить изменения в его конструкцию. Ремонт прибора должен производиться исключительно специалистом сервисного центра.

СПЕЦИАЛЬНЫЕ МЕРЫ БЕЗОПАСНОСТИ

- Розетка, к которой планируется подключение, должна быть расположена рядом с прибором в доступном месте, чтобы прибор можно было легко отключить от сети в чрезвычайной ситуации.
- Допускается установка прибора в шкаф, но не допускается встраивать прибор за закрывающейся мебельной дверцей.
- Устанавливайте прибор таким образом, чтобы со всех сторон был обеспечен доступ воздуха для вентиляции. Не закрывайте вентиляционные отверстия прибора. Зазор с задней стороны духовки должен быть не менее 45 мм.
- Панели кухонного гарнитура, расположенные рядом с духовым шкафом, должны быть изготовлены из термостойкого материала. Убедитесь, что клей, на который приклеена облицовка, может выдерживать температуру 100 °С.
- Ни в коем случае не пытайтесь переносить прибор за ручку дверцы.
- Перед включением прибора убедитесь, что дверца плотно закрыта. Не пытайтесь эксплуатировать духовой шкаф с открытой дверцей.
- Не пользуйтесь духовым шкафом в следующих случаях:
 - Если дверца перекошена.
 - Если шарниры дверцы ослаблены.
 - Если заметны отверстия или трещины в корпусе, на дверце или на стенках рабочей камеры.
- Следите за тем, чтобы между корпусом прибора и дверцей не было посторонних предметов, грязи или остатков пищи, мешающих плотному контакту дверцы и корпуса.
- Будьте осторожны, чтобы не прищемить пальцы дверцей прибора.
- Прибор при использовании сильно нагревается. Избегайте прикосновения к нагревательным элементам внутри духовки.
- Для извлечения посуды из камеры используйте термостойкие кухонные перчатки.
- Не используйте прибор, если дверца, петли, механизм запираения или уплотнители повреждены.
- Не используйте прибор для сушки и стерилизации непищевых продуктов, а также для обогрева помещений.
- Не ставьте предметы, включая посуду и кухонные принадлежности, на дверцу духового шкафа, не пытайтесь сесть на нее или что-то повесить.

- Для приготовления продуктов используйте специальную посуду, подходящую для духового шкафа.
- Не допускается использование металлической посуды, посуды со сколами и трещинами, посуды с металлической отделкой, эмалированной посуды.
- Никогда не используйте посуду, крышки и другие аксессуары из силикона – это может повредить датчики прибора.
- Не допускается, разогрев жидкости и других продуктов питания в герметичной упаковке.
- Никогда не оставляйте духовой шкаф без присмотра при использовании масел и жиров. В случае возгорания масла или жира ни в коем случае не пытайтесь загасить огонь водой. Выключите прибор и погасите пламя, накрыв его крышкой, тарелкой или невоспламеняющимся одеялом.
- При использовании пергамента следите, чтобы его края не выступали за края противня: при соприкосновении с нагревающимися элементами в камере пергамент может загореться. Никогда не устилайте пергаментом дно камеры.
- При использовании фольги следите, чтобы она не соприкасалась со стеклянной дверцей: это может привести к необратимому изменению цвета стекла. Никогда не устилайте фольгой дно камеры.
- При использовании кухонных принадлежностей будьте осторожны, чтобы не поцарапать дверцу или камеру.
- Следите, чтобы внутри камеры не было повышенной влажности – это может привести к коррозии. После использования дайте прибору просохнуть, открыв на некоторое время дверцу. Не храните внутри камеры влажные или жидкие продукты.
- Никогда не включайте прибор без продуктов.
- Никогда не готовьте в приборе блюда с большим содержанием алкоголя и не храните в камере легковоспламеняющиеся продукты – это может привести к пожару.
- Ни в коем случае не лейте холодную жидкость непосредственно на горячие поверхности – это вызовет пар, который может привести к ожогам.
- При разогреве детского питания обязательно проверьте температуру продукта перед кормлением.
- Не используйте остаточное тепло прибора для поддержания температуры приготовленной пищи – это может привести к появлению конденсата и коррозии.
- Перед тем, как поместить в прибор продукты с плотной кожурой или оболочкой, рекомендуется проткнуть ее вилкой или ножом в нескольких местах.
- Никогда не готовьте яйца в скорлупе и не разогревайте вареные яйца.
- Для проверки температуры продуктов не используйте ртутные или жидкостные термометры (при высокой температуре они легко разрушаются). Используйте только температурный зонд, рекомендуемый для данной духовки.
- Не допускается использование сосудов с узким горлышком и прочих сосудов, верхняя часть которых уже основания.

- Беременным женщинам и детям рекомендуется находиться на расстоянии не менее 1 метра от работающего прибора.
- При открытии дверцы из прибора может выходить горячий пар. Открывайте дверцу постепенно. Дети должны находиться на безопасном расстоянии.

ЗАЗЕМЛЕНИЕ

Данный прибор должен быть заземлен. Прибор снабжен сетевым кабелем, имеющим провод заземления, который подсоединен к вилке сетевого кабеля. Он должен подсоединяться к розетке, необходимым образом установленной и заземленной. В случае короткого замыкания заземление снижает риск поражения электрическим током, обеспечивая цепь для отвода электрического тока. Рекомендуется обеспечить отдельную электрическую цепь для питания прибора. Если напряжение в сети выше указанного, может произойти возгорание или иная поломка прибора.

Если у вас есть вопросы касательно заземления или электрической безопасности, проконсультируйтесь с квалифицированными специалистами. Ни производитель, ни продавец не несут ответственности за ущерб, нанесенный имуществу или здоровью из-за нарушений правил электрического подключения.

ВНИМАНИЕ!

Неправильное заземление может привести к риску поражения электрическим током.

НАЗНАЧЕНИЕ

Духовой шкаф предназначен для разогрева, приготовления, выпекания, запекания, приготовления на гриле и консервирования продуктов.

ТЕХНИЧЕСКИЕ ХАРАКТЕРИСТИКИ

Модель	HEO 45411 BG	HEO 45411 WG	HEO 45411 BE
ID	2030248	2030257	2030258
Мощность	2000 Вт		
Тип духового шкафа	электрический		
Тип управления	электронный/механический		
Напряжение	220-240 В, ~50/60 Гц		
Номинальный ток	8.7 А		
Класс энергопотребления	А		
Объем духовой камеры	50 л		

Модель	HEO 45411 BG	HEO 45411 WG	HEO 45411 BE
Регулировка температуры	50-250 °C		
Таймер	до 10 ч.		
Количество уровней установки противней	5		
Количество режимов работы	6		
Количество стекол в дверце	3		
Внутреннее покрытие	эмаль		
Лампа	есть		
Конвекция	есть		
Длина кабеля питания	1.2 м		
Размер упаковки (В x Ш x Г)	657 x 645 x 540 мм		
Размер прибора (В x Ш x Г)	595 x 565 x 450 мм		
Размер духовой камеры (В x Ш x Г)	350 x 400 x 497 мм	345 x 436 x 361 мм	
Габариты встраивания (В x Ш x Г)	600 x 430 x 560 мм		
Вес нетто/брутто	24.2/26.8 кг		
Цвет	чёрный	белый	бежевый

 Класс защиты от поражения электрическим током – I

КОМПЛЕКТАЦИЯ

- Встраиваемый духовой шкаф
- Эмалированный противень
- Решётка
- Направляющие
- Крепёжный комплект
- Руководство пользователя с гарантийным талоном

СХЕМА ПРИБОРА

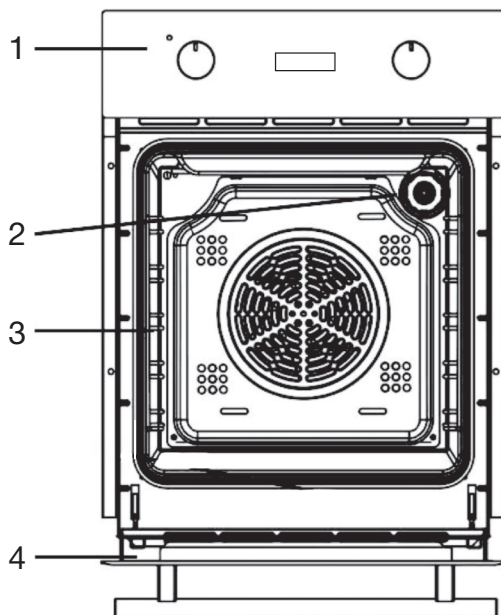

1. Панель управления
2. Лампа
3. Съёмные направляющие
4. Дверца

ПАНЕЛЬ УПРАВЛЕНИЯ

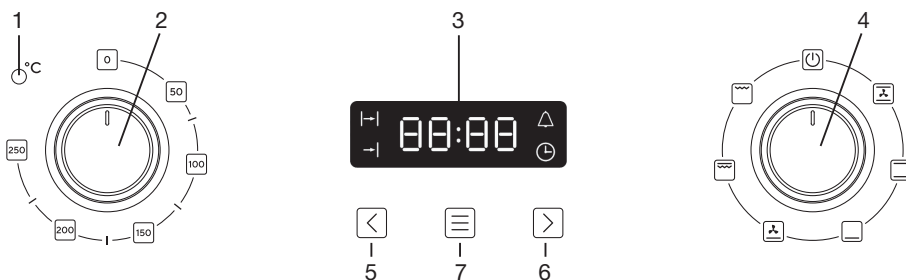

1. Индикатор работы
2. Регулятор температуры
3. Дисплей
4. Переключатель функций
5. Кнопка уменьшения
6. Кнопка увеличения
7. Кнопка меню

УСТАНОВКА

- Извлеките прибор из упаковки и удалите все стикеры, защитную пленку и прочие элементы упаковки.
- Духовой шкаф должен быть установлен квалифицированным специалистом в соответствии с данным руководством пользователя.
- Убедитесь в том, что комплектация соответствует заявленной производителем, а элементы прибора и сам прибор не повреждены.
- Проверьте соответствие электрических параметров прибора и электрической сети, а также наличие заземления.
- Убедитесь в правильной укладке силового кабеля, чтобы он не находился под прибором или на любой греющейся поверхности.
- Питание должно быть отключено до и во время любых работ по установке духового шкафа.
- Все крепления должны быть привинчены на местах так, чтобы их невозможно было вытащить без специальных инструментов.
- Панель кухонного оборудования, прилегающая к духовому шкафу, должна быть изготовлена из термостойких материалов во избежание деформации.
- Снимите заднюю панель кухонного шкафа для обеспечения нормальной циркуляции воздуха вокруг духового шкафа. Зазор между задней стороной духового шкафа и кухонным оборудованием должен быть не менее 45 мм.
- Размеры ниши, в которой будет установлен прибор, указаны на рисунке.

Для установки духового шкафа требуется 2 человека. При встраивании духового шкафа в кухонную нишу, не держитесь за ручку дверцы.

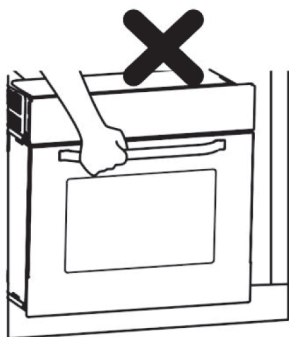

1. Обратите внимание на общие размеры, необходимые для установки.

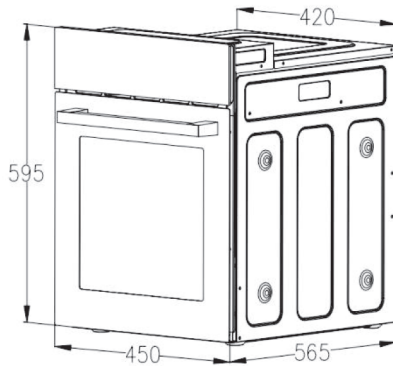

2. Для обеспечения наилучшей интеграции с кухонным оборудованием, установите прибор в стандартную нишу шириной 600 мм, чтобы она находилась на одном уровне с передней стенкой духового шкафа.

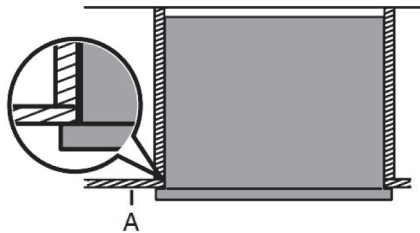

3. Установите прибор в выделенную нишу.

Перед установкой прибора, убедитесь, что кухонная ниша соответствует приведенным ниже размерам встраивания. Для обеспечения циркуляции воздуха прибор должен быть установлен в соответствии с размерами и расстоянием, указанными на рисунке ниже.

ВНИМАНИЕ!

Духовой шкаф должен быть установлен только в кухонную нишу из термостойких материалов.

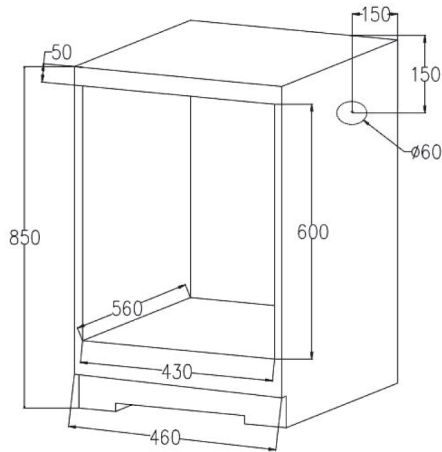

- Откройте дверцу, и с помощью крепёжного комплекта зафиксируйте прибор в нише. Будьте осторожны, чтобы не перетянуть винты, – используйте только ручную отвертку.
- Убедитесь, что розетка, к которой планируется подключение расположена в доступном месте, чтобы прибор можно было легко отключить от сети в чрезвычайной ситуации.

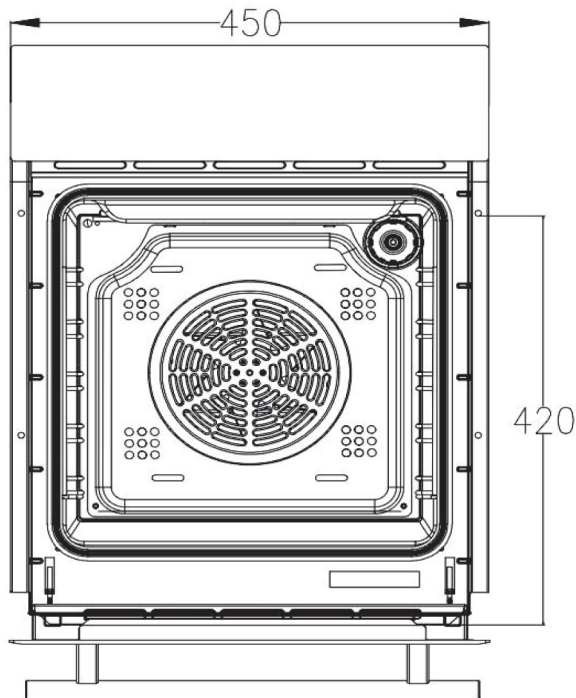

Подключение к источнику питания

1. Духовой шкаф предназначен для стационарной установки с помощью трехконтактного кабеля питания и может подключаться только квалифицированным специалистом в соответствии со схемой подключения.
2. Электропроводка духового шкафа должна быть оборудована полюсным разъединителем.
3. Замену кабеля питания может осуществлять только квалифицированный специалист.
4. Не используйте несколько разъёмов, разветвителей питания или удлинителей. Перегрузка может привести к возгоранию.
5. Если вы подключаете прибор непосредственно к электросети, то необходимо установить цельноконтактный изолирующий выключатель с зазором между контактами не менее 3 мм.
6. После установки прибора необходимо использовать другие способы отключения электропитания.
7. Питание отключается с помощью контактной вилки или стационарного электрического выключателя, соответствующего требованиям к подключению.

Подключение к схеме:

Зелёный/Жёлтый	Заземление 
Синий	Нейтральный (N)
Коричневый	Под напряжением (L)



ПОДГОТОВКА К ЭКСПЛУАТАЦИИ

- Перед первым использованием выньте всё из духового шкафа, удалите все стикеры, защитную пленку и прочие элементы упаковки. Протрите камеру влажной мягкой тканью. Вымойте и высушите решетку, направляющие и противень мягким моющим средством.
- Для удаления запахов от сгорания специальных средств, использованных при хранении и транспортировке прибора, включите режим «Верхний и нижний жар» на максимальную температуру (250 °C) на 30 мин., дверца должна быть закрыта. Затем откройте дверцу духового шкафа и дайте ему проветриться.
- После того как прибор остынет, снова протрите камеру и дверцу влажной тканью с мягким моющим средством, тщательно вытрите и установите на место направляющие.

Примечание: Аксессуары (решетка, эмалированный противень) могут деформироваться от жара – это не влияет на их функциональность. После остывания к ним вернется исходная форма.

ЭКСПЛУАТАЦИЯ

1. Установите решетку или противень на необходимый вам уровень. Поместите продукты в духовой шкаф и закройте дверцу.
2. Переключателем функций выберите желаемый режим работы.
3. Регулятором температуры установите температуру от 50 до 250 °С.
4. Регулятором таймера установите время приготовления – максимально таймер возможно установить до 10 часов. Духовой шкаф автоматически начнет нагрев, загорится индикатор работы, по истечении заданного вами времени прибор прекращает работу.
5. Чтобы остановить приготовление раньше времени, переведите регулятор температуры в положение «0».
6. По истечении заданного времени, переведите регулятор температуры в положение «0» и индикатор погаснет. Выньте приготовленное блюдо из прибора с помощью кухонных прихваток.



ВНИМАНИЕ!

Не используйте прибор в случае следующих повреждений дверцы:

- сломаны петли;
- износился уплотнитель;
- деформировался или погнулся кожух.



Установка времени на дисплее

Перед выбором режима, установите время, которое будет отображаться по умолчанию в не рабочем режиме духового шкафа.

При включении прибора на дисплее отобразится 12.00 и будет мигать индикатор . С помощью кнопок увеличения и уменьшения (5) и (6) вы можете установить реальное время. Через 5 секунд после установки, индикатор  погаснет, это означает, что время настроено.

Настройка сигнала оповещения

Вы можете установить таймер с сигналом оповещения, настраиваемый диапазон от 1 минуты до 23 часов 59 минут.



1. Нажмите кнопку (7) пока не начнет мигать индикатор  на экране дисплея. Затем установите сигнал оповещения.
2. Нажмите кнопку (5) или (6) для установки времени. (Время оповещения=нынешнее время + установленное время)
3. Через 5 сек. на дисплее загорится индикатор , это означает, что настройка завершена.
4. Когда время работы духового шкафа достигнет установленного значения, зазвонит сигнал оповещения, и индикатор  начнет мигать.

5. Для отключения сигнала нажмите любую из кнопок (5,6 или 7). Если вы не успели нажать одну из кнопок, то по истечении 2-х минут сигнал отключится самостоятельно.

Установка времени приготовления

Данный режим используется для приготовления в течении заданного периода времени. По завершении прибор выключится автоматически.

В данном режиме возможно задать время от 0 минут до 10 часов.



1. Нажмите кнопку (7) пока на дисплее не отобразится индикатор , затем установите желаемое время приготовления блюда.
2. Кнопками (5) и (6) вы можете отрегулировать заданное вами время. Когда индикатор  перестанет мигать, это означает, что установка времени завершена.
3. Выберете желаемую температуру и режим готовки.
4. Когда время работы духового шкафа достигнет установленного значения, зазвенит сигнал оповещения и индикатор  будет мигать.
5. Для отключения сигнала нажмите любую из кнопок (5,6 или 7). Если вы не успели нажать одну из кнопок, то по истечении 2-х минут сигнал отключится самостоятельно.
6. Когда духовой шкаф отключится, то на дисплее будет отображаться только текущее время.

Установка времени окончания приготовления

Духовой шкаф автоматически выключится, когда будет установлено время окончания приготовления.

Диапазон регулировки времени окончания: время окончания \leq текущее время + 10 часов. Максимальное время окончания приготовления должно быть не более 24 часов.

Например, сейчас на часах 14:00, вы хотели бы чтобы ваше блюдо готовилось в течении 30 минут, но вам оно нужно не в 14:30, а в 15:00, поэтому вы устанавливаете время окончания 15:00 + время приготовления 30 минут. По итогу духовой шкаф начнёт работу в 14:30, и в 15:00 ваше блюдо будет готово.

1. Нажмите кнопку (7) пока на дисплее не отобразится индикатор , затем установите **желаемое время окончания** приготовления блюда.
2. Кнопками (5) и (6) вы можете отрегулировать заданное вами время. Через 5 сек., установка времени будет завершена по умолчанию и на дисплее постоянно будет гореть индикатор .
3. Выберете желаемую температуру и режим готовки.
4. Когда время работы духового шкафа достигнет установленного значения, духовой шкаф отключится. Зазвенит сигнал оповещения и индикатор  будет мигать.

5. Для отключения сигнала нажмите любую из кнопок (5,6 или 7). Если вы не успели нажать одну из кнопок, то по истечении 2-х минут сигнал отключится самостоятельно.
6. Когда духовой шкаф отключится, то на дисплее будет отображаться только текущее время.

Автоматическая настройка времени

Данный режим используется для приготовления в течении выбранного времени и времени окончания приготовления. Настраивается по принципу конечное время приготовления = Нынешнее время на дисплее + заданное время приготовления.

Например, сейчас на часах 14:00, вы хотели бы чтобы ваше блюдо было готово к 16:30, при этом время его приготовления 1.30. Для этого вы устанавливаете время начала готовки (15:00), время приготовления блюда (1.30) и время окончания (16:30). Таким образом духовой шкаф начнёт и завершит работу согласно вашим настройкам.

1. Нажмите кнопку (7) пока на дисплее не отобразится индикатор **←|**, затем установите **желаемое время приготовления** блюда.
2. Кнопками (5) и (6) вы можете отрегулировать заданное вами время. Когда индикатор **←|** перестанет мигать, это означает, что установка времени завершена.
3. Нажмите кнопку (7) пока на дисплее не отобразится индикатор **→|** затем установите **желаемое время окончания** приготовления блюда.
4. Кнопками (5) и (6) вы можете отрегулировать **заданное время окончания** приготовления. На дисплее отобразится индикатор **→|**.
5. Выберете желаемую температуру и режим готовки.
6. Как только наступит заданное вами время начала приготовления, то духовой шкаф автоматически включится и начнет работать согласно ранее заданным параметрам режима готовки и температуры.
7. По истечении заданного времени окончания программы, духовой шкаф отключится, зазвенит сигнал оповещения об окончании приготовления и на дисплее одновременно загорятся индикаторы **←|** и **→|**.
8. Для отключения сигнала нажмите любую из кнопок (5,6 или 7). Если вы не успели нажать одну из кнопок, то по истечении 2-х минут сигнал отключится самостоятельно.
9. Поверните регулятор температуры к значению «0» для отключения духового шкафа.

Блокировка от детей

Данный прибор имеет функцию блокировки от детей, которая предотвращает от случайного включения или непреднамеренного изменения настроек. При включении все кнопки управления будут заблокированы.

1. Для активации функции блокировки от детей нажмите и удерживайте в течении 3-х секунд кнопки (7) и (6) пока не загорится на дисплее значение **LO**.
2. Для отключения функции блокировки от детей нажмите и удерживайте повторно в течении 3-х секунд кнопки (7) и (6). Когда значение **LO** исчезнет, панель управления будет доступна для работы в обычном режиме.

Режимы работы

Иконка	Значение
	Верхний и нижний жар + конвекция
	Верхний и нижний жар
	Нижний жар
	Нижний жар + конвекция
	Верхний жар + гриль
	Гриль

Верхний и нижний жар + конвекция

Данный режим обеспечивает более равномерное прогревание и экономию энергии на 30-40%. Продукты слегка подрумяниваются снаружи, но внутри остаются сочными.

Эта функция подходит для запекания при высокой температуре или крупных кусков мяса.

Верхний и нижний жар

Режим верхнего и нижнего жара подходит для запекания овощей и мяса, выпечки, приготовления тостов, пиццы, и т. д.; при этом включаются оба нагревательных элемента.

Разложите продукты, стараясь расположить их посередине, на решетку или противень и установите на средний уровень.

Нижний жар

Режим нижнего нагрева подходит для разогрева блюд, а также выпечки открытых пирогов, печенья и т. д. Данный режим подходит для блюд медленного приготовления, таких как запеканки с хрустящей корочкой, рагу, выпечка и пицца.

При этом включается только нижний нагревательный элемент. Перед началом готовки рекомендуется предварительно разогреть печь в течение 15 минут при температуре 230 °С.

Разложите продукты на решетку или противень и установите ее на нижний уровень. Рекомендуется накрыть блюдо фольгой. При желании смажьте блюдо соусом или растительным маслом.

Нижний жар + конвекция

Есть возможность использовать режим нижнего жара и конвекции. В режиме конвекции включается вентилятор, который обеспечивает равномерное распределение тепла по рабочей камере печи. Благодаря этому продукты не подгорают, пропекаются равномерно и готовятся значительно быстрее. Температуру рекомендуется установить в диапазоне от 50°С до 250°С.

Гриль (верхний жар + гриль, гриль)

Режим гриля подходит для поджаривания средних и больших порций бекона, стейков, сосисок, рыбы, а также для приготовления шашлыка и создания румяной корочки. Температуру рекомендуется установить в диапазоне от 50°С до 250°С.

Разложите продукты на решетку и установите ее на верхний или средний уровень.

Рекомендации по приготовлению

Блюдо	Вес (кг)	Посуда	Уровень расположения	Режим готовки	Температура	Время приготовления (мин.)
Печенье	0.5	Противень	3		200	10-15
Сэндвич	0.2	Решётка	3		180	15-20
Мясной рулет	0.2	Противень	3		180	10-18
Пирог	0.3-0.4	Противень	3		185	20-25
Бисквитный торт	0.5	Решётка	3		175	30-35
Пицца	0.35	Противень	3		200	10
Яблочный пирог	1.2	Решётка	3		185	50-60
Тост	9 шт.	Решётка	5		240	1-2
Гамбургер	1	Противень	5		240	10-20

Запекание мяса

- Время приготовления продуктов, особенно мяса, зависит от толщины и качества самого продукта, а также от желаемой степени запекания.

- При приготовлении мяса рекомендуется использовать термометры для мяса (не входит в комплектацию).
- При необходимости мясо можно завернуть в алюминиевую фольгу, чтобы оно получилось более нежным.

Выпечка

- Формы из темного металла лучше поглощают тепло при выпечке тортов и бисквитов.
- Температура и время приготовления зависят от качества и консистенции смеси.
- Чтобы проверить, готов ли пирог, по окончании приготовления вставьте металлическую насадку (плоскость) поверх пирога или торта и через несколько секунд уберите ее. Если тесто не прилипает к металлической насадке, значит, пирог/торт готов.
- Если пирог/торт разваливается, при вынимании из духового шкафа, вы можете увеличить время запекания и снизить температуру на 10°C, чтобы он не пригорел.

ОЧИСТКА И УХОД

- Перед чисткой прибора отключите его от электросети и подождите, пока он не остынет. Очищайте поверхность прибора после каждого использования.
- Не используйте крупнозернистые абразивные чистящие средства или острые металлические предметы для очистки стекла дверцы, так как это может оцарапать поверхность и привести к повреждению стекла.
- Очищайте прибор теплой водой, мыльным или другим жидким моющим средством и мягкой тканью.
- Запрещено употребление грубых, агрессивных моющих средств и чистка прибора острыми предметами.
- Для удаления сильных загрязнений нанесите моющее средство губкой и оставьте на некоторое время, затем очистите поверхность прибора влажной тканью.
- После очистки вентилятора духового шкафа установите съёмное ограждение на прежнее место.
- Регулярно вытирайте влажной тканевой салфеткой дверцу и окно дверцы с обеих сторон, дверные уплотнители и паром, примыкающие к ним части для удаления остатков продуктов и подтеков жидкостей.
- Не допускайте, чтобы на панель управления попадала вода. Протирайте ее мягкой влажной тканевой салфеткой. Ни в коем случае не используйте ножи с зубчатым лезвием, металлические мочалки, щетки и т.п.
- Конденсирующуюся влагу внутри или вокруг дверцы вытирайте мягкой тканевой салфеткой. Конденсат может появляться, когда прибор работает в условиях высокой влажности. Это нормальное явление.
- Не допускается очистка прибора.

Снятие дверцы

Для облегчения очистки и ухода за духовым шкафом есть возможность снятия дверцы

1. Откройте дверцу на максимальный угол и отодвиньте фиксатор на петле дверцы, как показано на рисунке ниже. С двух сторон дверцы расположены фиксаторы.

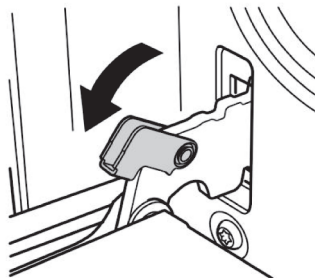

2. Прикройте дверцу духового шкафа примерно на 15°, затем поднимите дверцу и медленно выньте её из прибора, как показано на рисунке ниже.

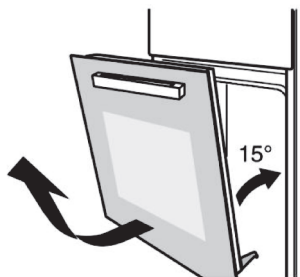

3. После очистки выполните шаги выше в обратном порядке и приведите дверцу в изначальное состояние.

Примечание: после очистки, включите прибор на 15-20 минут на максимальном режиме нагрева, для удаления остатков моющего средства. Во время этого процесса внешние детали могут быть более горячими, чем обычно. Не подпускайте детей к духовому шкафу.

Снятие направляющих

Снимите направляющие, для облегчения чистки боковых стенок прибора.

ВНИМАНИЕ!

Выполнять эту процедуру следует аккуратно не прикладывая силы, иначе это может повредить эмаль.

- Выньте все принадлежности, такие как решетка и противень для выпечки.
- Слегка надавите на крючок в стойках в месте крепления, как показано на рис. 1.
- Поверните стойку внутрь на угол примерно 90° (рис. 2 и 3).
- Отцепите её сверху и осторожно вытяните (рис. 3).
- Для повторной установки, после очистки, выполните описанные выше действия в обратном порядке.



Рис. 1



Рис. 2

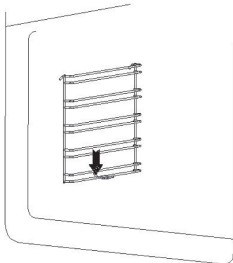

Рис. 3

Замена лампы

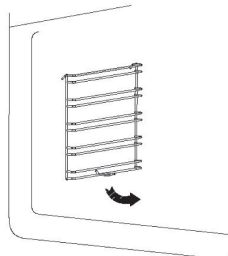
Для духового шкафа предназначена специальная лампа, устойчивая к высоким температурам (220 В~/25 Вт).

Для приобретения лампы обратитесь в авторизованный сервисный центр .

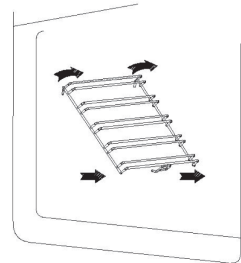
Для замены необходимо выполнить следующие действия:

1. Отключите прибор от сети питания.
2. Поверните стеклянную крышку против часовой стрелки как показано на рисунке ниже.
3. Выньте лампу и замените её.
4. После установки лампы на место закрутите стеклянную крышку по часовой стрелке.

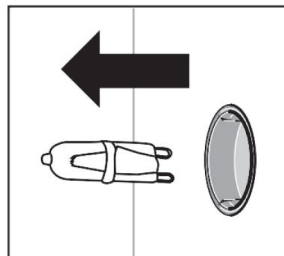

Примечание: датчик, используемый в духовом шкафу, является механическим датчиком. Не заменяйте его. В случае обнаружения аномальной температуры на датчике, немедленно обратитесь в авторизованный сервисный центр.

ПОРЯДОК ДЕЙСТВИЙ В СЛУЧАЕ ОБНАРУЖЕНИЯ НЕИСПРАВНОСТИ

Неисправность	Возможная причина	Устранение неисправности
Прибор не включается	Вилка вставлена в розетку не полностью.	Проверьте подключение.
	Плохой контакт или неисправный предохранитель.	Проверьте автоматический выключатель в блоке предохранителей.
	Нет напряжения в сети.	Проверьте наличие электропитания.
Духовой шкаф не нагревается	Не выбрана температура.	Выберите температуру.
	Не установлено время.	Установите время приготовления.
	Нет напряжения в сети.	Проверьте электропитание.
	Нагревательный элемент поврежден.	Поменяйте на новый нагревательный элемент.
Блюдо не приготовлено за установленное время	Для приготовления блюда использовались температура, количество продуктов и время приготовления, не соответствующие выбранному рецепту.	Придерживайтесь рекомендаций рецепта.
Блюдо пропеклось неравномерно	Выбрана слишком высокая температура приготовления.	Придерживайтесь рекомендаций рецепта.
	Неправильно выбрана посуда для приготовления.	
Лампа не включается	Лампа перегорела.	Замените лампу.
Выпала лампа	Неисправность крепления.	Обратитесь в авторизованный сервисный центр.

ВНИМАНИЕ!

- Механические повреждения корпуса, аксессуаров и комплектующих частей не являются гарантийными случаями.
- В случае поломки не пытайтесь ремонтировать прибор самостоятельно. Обращайтесь в авторизованные сервисные центры.

ПРАВИЛА И УСЛОВИЯ МОНТАЖА

Монтаж производится в соответствии с данным руководством пользователя.

ТРАНСПОРТИРОВКА И ХРАНЕНИЕ

- Транспортировка прибора проводится всеми видами транспорта в соответствии с правилами перевозки грузов.
- При транспортировке в заводской упаковке необходимо обеспечить защиту от повреждений, исключив возможность воздействия атмосферных осадков и агрессивной среды.
- При транспортировке без заводской упаковки рекомендуется использовать воздушно-пузырьковую пленку и тару из гофрированного картона.
- Рекомендуется качественно обернуть каждый элемент прибора в пленку и расположить в таре вертикально.
- Свободное расстояние между элементами прибора необходимо проложить воздушно-пузырьковой пленкой или сложенным картоном с целью исключения их свободного перемещения по таре в процессе транспортировки.
- Храните прибор в чистом закрытом сухом помещении при температуре окружающей среды в диапазоне от 5 до 40 °С и относительной влажности не выше 70 %, при отсутствии в окружающей среде пыли, кислотных и других паров, отрицательно влияющих на материалы электроприборов.

Сведения об ограничениях в использовании прибора с учетом его предназначения для работы в жилых, коммерческих и производственных зонах

Данный прибор предназначен только для работы в домашних или коммерческих зонах в соответствии с назначением и мерами безопасности, описанными в данном руководстве пользователя.

РЕАЛИЗАЦИЯ

Прибор предназначен для реализации через розничные торговые сети и не требует специальных условий.

УТИЛИЗАЦИЯ

- В целях защиты окружающей среды после окончания срока службы прибора и элементов питания не выбрасывайте их вместе с обычными бытовыми отходами. Передайте прибор и элементы питания в специализированные пункты для дальнейшей утилизации.
- Отходы, образующиеся при утилизации изделий, подлежат обязательному сбору с последующей утилизацией в установленном порядке.
- Для получения дополнительной информации об утилизации данного прибора обратитесь в местный муниципалитет, службу утилизации бытовых отходов или в магазин, где вы приобрели данный прибор.
- Данный прибор соответствует требуемым европейским и российским стандартам безопасности и гигиены.

HYUNDAI

Наименование устройства

Модель

Серийный номер

Дата продажи

Фирма-продавец

Адрес фирмы-продавца

Телефон фирмы-продавца

С условиями гарантийного обслуживания ознакомлен и согласен.
Подтверждаю получение исправного изделия. Претензий к
внешнему виду не имею.

Печать

Подпись покупателя

Отрывной талон 1

Отрывной талон 2

Отрывной талон 3

Модель

Модель

Модель

Серийный номер

Серийный номер

Серийный номер

Дата продажи

Дата продажи

Дата продажи

Продавец:

Продавец:

Продавец:

Информация о покупателе:

Информация о покупателе:

Информация о покупателе:

ГАРАНТИЙНЫЕ ОБЯЗАТЕЛЬСТВА

Уважаемый покупатель!

При оформлении покупки требуйте проверки комплектности, внешнего вида и основных режимов работы изделия, правильность и полноту заполнения настоящего гарантийного талона. Компания HYUNDAI выражает Вам признательность за Ваш выбор. При возникновении каких-либо проблем при эксплуатации изделия обращайтесь в Ближайшие авторизованные сервисные центры (АСЦ). Адреса и телефоны АСЦ Вы можете узнать: в магазине; у наших дилеров; на сайте компании: www.hyundai-electronics.com.ru; по телефону: 8 800 302 03 94. Только эти сервисные центры имеют право и соответствующую квалификацию обслуживать технику HYUNDAI. Убедительно просим Вас во избежание недоразумений внимательно изучить Инструкцию по эксплуатации и проверить правильность заполнения гарантийного талона. Гарантийные обязательства обретают силу при возможности однозначного определения гарантийности изделия для чего необходимо: наличие правильно и четко указанных в гарантийном талоне модели, серийного номера, а также совпадение серийного номера и модели на изделии с указанными в гарантийном талоне. Запрещается вносить какие-либо изменения в идентификационные данные в гарантийном талоне и на изделии, а также стирать их или переписывать. Нарушение этих условий может привести к необходимости проведения экспертизы для установления гарантийности изделия. Данным гарантийным талоном компания HYUNDAI подтверждает принятие на себя обязательств по удовлетворению требований потребителей, установленных действующим законодательством о защите прав потребителей, в случае обнаружения недостатков изделия. Однако, компания HYUNDAI оставляет за собой право отказать в гарантийном сервисном обслуживании изделия в случае несоблюдения изложенных ниже условий. Все условия гарантийных обязательств действуют в рамках законодательства о защите прав потребителей и регулируются законодательством страны, на территории которой они предоставляются.

Гарантийный срок

Гарантийные обязательства действуют в течение 24 (двадцати четырех) месяцев с даты продажи изделия, при соблюдении настоящих Условий. При отсутствии чека, подтверждающего дату продажи, и отсутствия печати продавца в гарантийном талоне, гарантийный срок исчисляется от даты выпуска и равен 24 (двадцати четырем) месяцам.

Условия гарантии

- Гарантия предоставляется только на модели, официально поставляемые компанией HYUNDAI и прошедшие сертификацию.
- Гарантия предоставляется покупателям, приобретающим и использующим свой товар для личных или бытовых нужд.
- Покупатель обязуется при возникновении неисправности в изделии обратиться в АСЦ для проведения гарантийного ремонта.
- Гарантийные обязательства не распространяются на принадлежности и аксессуары, входящие в комплектность изделия - элементы питания (батареи, аккумуляторы), монтажные приспособления, такое гарантия не распространяется на:
 - микроволновые печи: на решетки для гриля, стеклянные блюда, роликовые кольца, муфты вала мотора, элементы пароварки, лампы подсветки, складные пластины, предохранители, аккумуляторы;
 - духовые шкафы: на внешние и внутренние стекла дверей, стеклянные поверхности панели управления, ручки двери и ручки управления, подносы, решетки, теплоизоляционные направляющие, стеклянные тарелки, керамические тарелки, вертела, термощупы, лампы подсветки;
 - пылесосы: на щетки, насадки, трубки, шланги, пылесборники, фильтры, аккумуляторы;
 - стиральные машины: на шланги для подвода и слива воды;
 - посудомоечные машины: на шланги для подвода и слива воды, корзины для загрузки посуды, распыриватели, лампы подсветки;
 - варочные панели: на стеклянные поверхности, ручки управления, чугунные решетки, газовые конфорки, жиглеры;
 - кухонные вытяжки: на декоративные короба, воздуховоды, лампочки, фильтры;
 - холодильники: на полки, лотки и ящики, лампочки;
 - прочую МБТ: на аксессуары и принадлежности, идущие в комплекте, расходные материалы (предметы с ограниченным сроком службы), пульты дистанционного управления.

Гарантия не распространяется на:

- изменения внутреннего устройства или попытки самостоятельного ремонта изделия;
- получения деформации, изменения геометрии корпуса товара;
- монтажа, подключения и установки изделия, выполненных не в соответствии с Руководством по эксплуатации,
- механические повреждения, возникшие после передачи изделия потребителю;
- повреждения, вызванные воздействием влаги, высоких или низких температур, коррозией, окислением;
- повреждения, вызванные попаданием внутрь посторонних предметов, веществ, жидкостей, насекомых, животных;
- дефекты, возникшие вследствие естественного износа при эксплуатации изделия. При этом под естественным износом понимается последствия эксплуатации изделия, вызывающие ухудшение их технического состояния и внешнего вида из-за использования данного изделия или использования агрессивных чистящих средств, приведших к удалению символов и надписей на внешних поверхностях товара;
- некомплектность товара, которая была обнаружена покупателем после передачи товара от продавца;
- повреждения, вызванные несоответствием стандартам параметров электрических сетей и других подобных внешних факторов,

5. Изделие снимается с гарантийного обслуживания в случаях:

- если изделие использовалось в целях, не соответствующих его прямому назначению;
- если нарушены правила эксплуатации, изложенные в Руководстве по эксплуатации;
- нарушения сохранности гарантийных пломб;
- если изменен, удален или неразборчив серийный номер изделия;
- изменения внутреннего устройства или попытки самостоятельного ремонта изделия;
- повреждения, вызванные воздействием влаги, высоких или низких температур, коррозией, окислением;
- механические повреждения, возникшие после передачи изделия потребителю;
- повреждения, вызванные воздействием влаги, высоких или низких температур, коррозией, окислением;
- повреждения, вызванные попаданием внутрь посторонних предметов, веществ, жидкостей, насекомых, животных;
- дефекты, возникшие вследствие естественного износа при эксплуатации изделия. При этом под естественным износом понимается последствия эксплуатации изделия, вызывающие ухудшение их технического состояния и внешнего вида из-за использования данного изделия или использования агрессивных чистящих средств, приведших к удалению символов и надписей на внешних поверхностях товара;
- некомплектность товара, которая была обнаружена покупателем после передачи товара от продавца;
- повреждения, вызванные несоответствием стандартам параметров электрических сетей и других подобных внешних факторов,

В вышеуказанных случаях Изготовитель снимает с себя ответственность за возможный вред, прямо или косвенно нанесенный продукцией людям, домашним животным, имуществу.

7. Изделие может быть снято с гарантийного обслуживания, если будет установлено, что нарушены гарантийные пломбы, имеются следы разборки и других, не предусмотренных инструкцией по эксплуатации, вмешательств.

8. Не подлежат гарантийному ремонту изделия с дефектами, возникшими вследствие выхода из строя деталей, обладающих ограниченным сроком службы или ограниченным гарантийным сроком.

9. Настройка и установка (сборка, подключение и т.п.) изделия, описанные в документации, прилагаемой к товару, могут быть выполнены как самим пользователем, так и специалистами АСЦ соответствующего профиля и фирм-продавцов (на платной основе). При этом лицо (организация), установившее изделие, несет ответственность за правильность и качество установки (настройки). Стоит обратить внимание на значимость правильной установки изделия, как для его надежной работы, так и для получения гарантийного и бесплатного сервисного обслуживания. Необходимо требовать от специалиста по установке внести все необходимые сведения об установке в гарантийный талон.

10. Настройка изделия, порядок которой изложен в Руководстве по эксплуатации, не относится к гарантийному обслуживанию. Производитель оставляет за собой право изменять характеристики устройств и их комплектность без предварительного уведомления,

Уважаемые покупатели! Перед обращением в сервисный центр внимательно изучите раздел «Возможные неисправности» в Руководстве по эксплуатации.

По лицензии Hyundai Corporation Holdings, Korea
Licensed by Hyundai Corporation Holdings, Korea

Отрывной талон 3	Отрывной талон 2	Отрывной талон 1
<i>Дата поступления</i>	<i>Дата поступления</i>	<i>Дата поступления</i>
<i>Дата выполнения</i>	<i>Дата выполнения</i>	<i>Дата выполнения</i>
<i>Характер ремонта</i>	<i>Характер ремонта</i>	<i>Характер ремонта</i>
Сервисный центр:	Сервисный центр:	Сервисный центр:
<i>Прибор принят, претензий не имею</i>	<i>Прибор принят, претензий не имею</i>	<i>Прибор принят, претензий не имею</i>
Подпись	Подпись	Подпись

HYUNDAI

HYUNDAI



КОНТАКТНАЯ ИНФОРМАЦИЯ

Изготовитель:

Мерлион Консалтинг Сервисез (Шэньчжэнь) Ко., Лтд.

Адрес: офис 5B55, здание 8, Синхуа Гун Е Да Ша, №4, ул. Гун Е Лю, Наньшань, г. Шэньчжэнь, Китай
Сделано в Китае

Merlion Consulting Services (Shenzhen) Co., Ltd.

Address: №5B55, Building 8, Xinghua Gong Ye Dasha, №4, Gong Ye Liu Road, Nanshan District, Shenzhen, China
Made in China

Импортер и организация, уполномоченная на принятие претензий от потребителей: ООО «Мерлион»

Россия, Московская обл., г. Красногорск, б-р Строителей, д. 4

По лицензии Hyundai Corporation Holdings, Корея
Licensed by Hyundai Corporation Holdings, Korea

Изготовитель оставляет за собой право изменения комплектации, технических характеристик и внешнего вида товара.

Для получения более подробной информации о приборе посетите сайт: www.hyundai-electronics.com.ru

Адреса сервисных центров указаны на сайте: www.hyundai-electronics.com.ru/support/service/

Срок службы прибора составляет 5 лет при условии использования прибора в строгом соответствии с настоящим руководством пользователя.

Сведения о серийном номере указаны на упаковке и стикере прибора.

Дата производства указана на упаковке и стикере прибора.

Срок гарантии: 2 года*

*в соответствии с гарантийными условиями

